



Kompressor AIRPOWER 240/10/5

Handlicher, leichter, ölfreier 2 Zylinder Kolbenkompressor, durch seine geringen Maße ideal für den Baustelleneinsatz. Langsamläufer mit 1400 min⁻¹, daher sehr langlebig. Mind. 25 % leiser als herkömmliche Kompressoren.

Ausstattung:

Druckminderer, 2 Manometer, 1 DL-Anschluss, Kondenswasserablassventil, Sicherheitsventil, Luftfilter, Sicherheitsgeprüfter Kessel, Original Condor Druckschalter mit Anlaufentlastung, Ventile aus Edelstahl.

Tragegriff für leichten Transport

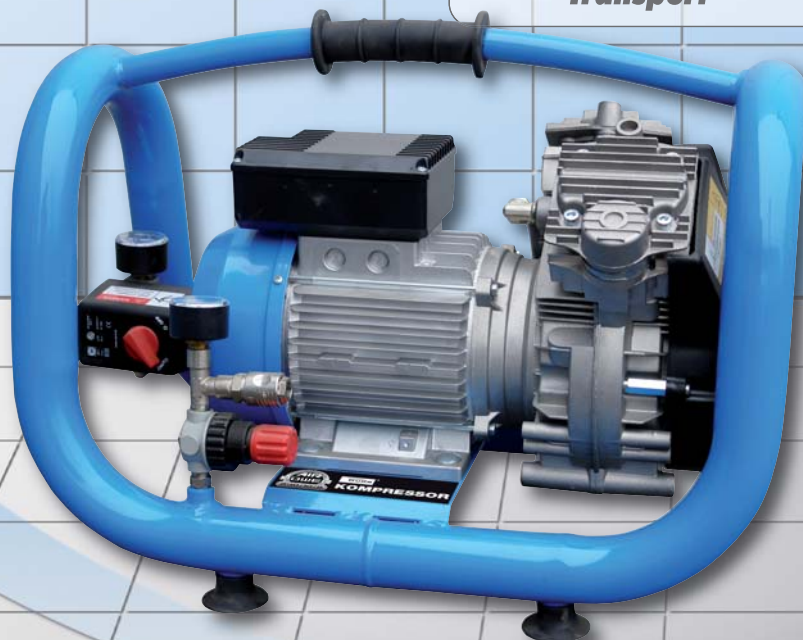

Original Condor Druckschalter

Silent mind. 25 % leiser als herkömmliche Kompressoren

1,1 kW



VE 12



L 550 x B 350 x H 440 mm

Güde GmbH & Co. KG • Birkichstraße 6 • 74549 Wolpertshausen • Tel.: 07904/700-0 • www.guede.com

Technische Daten Kompressor

Anschluss/ Frequenz:	230V ~ 50 Hz
Schutzart:	IP 21
Max. Motorleistung:	1,1 kW P1
Motordrehzahl:	1400 min ⁻¹
Max. Ansaugleistung:	240 l/m
Abgabeleistung:	180 l/m
Max. Druck:	10 Bar
Zylinder:	2
Kabellänge:	1,3 m
Kabelart:	H05VV-F
Kesselinhalt:	5 ltr.
Maße LxBxH:	530 x 310 x 390 mm
Lärmwertangabe:	L _{WA} 72 dB
Gewicht:	Netto: 23 kg
EAN:	40 15671 35835 6
Artikel-Nr.:	50096

Ventile

aus Edelstahl



Tragegriff

für leichten Transport



Original Condor Druckschalter

mit Anlaufentlastung

1 DL-Anschluss
2 Manometer



Unverbindliche
Preiseempfehlung

Sonderpreis

Preise inkl. MwSt.

Hochleistungs-Aggregat

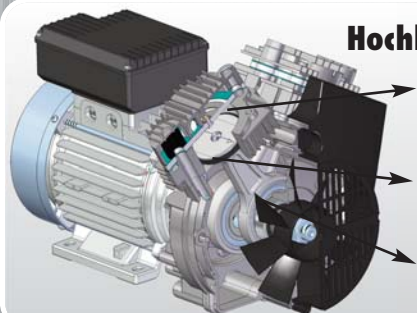

- Aluminium Zylinder mit Nickel Beschichtung
- Modernste Teflon Kolbenringe
- Hochtemperatur Kugellager