

schepach

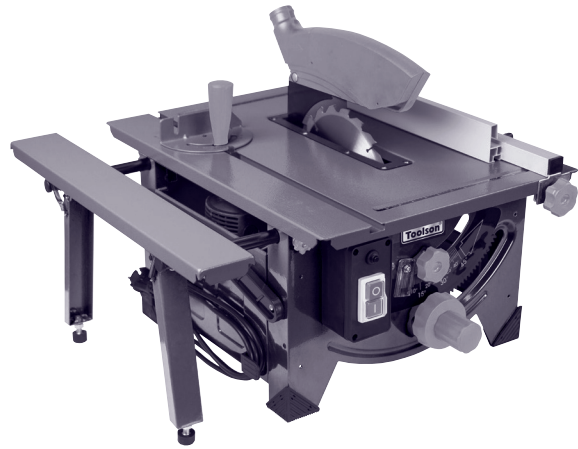

HS80

Обяснение на символите

	<p>(BG) Прочете внимателно ръководството, преди да работите с електрическия инструмент.</p>	
	<p>(BG) Носете защита за зрението.</p>	
	<p>(BG) Носете защита за слуха.</p>	
	<p>(BG) Носете маска срещу прах.</p>	
	<p>(BG) Внимание! Опасност от нараняване! Не бъркайте в управлението режещия диск!</p>	
	<p>(BG) клас на защита II</p>	

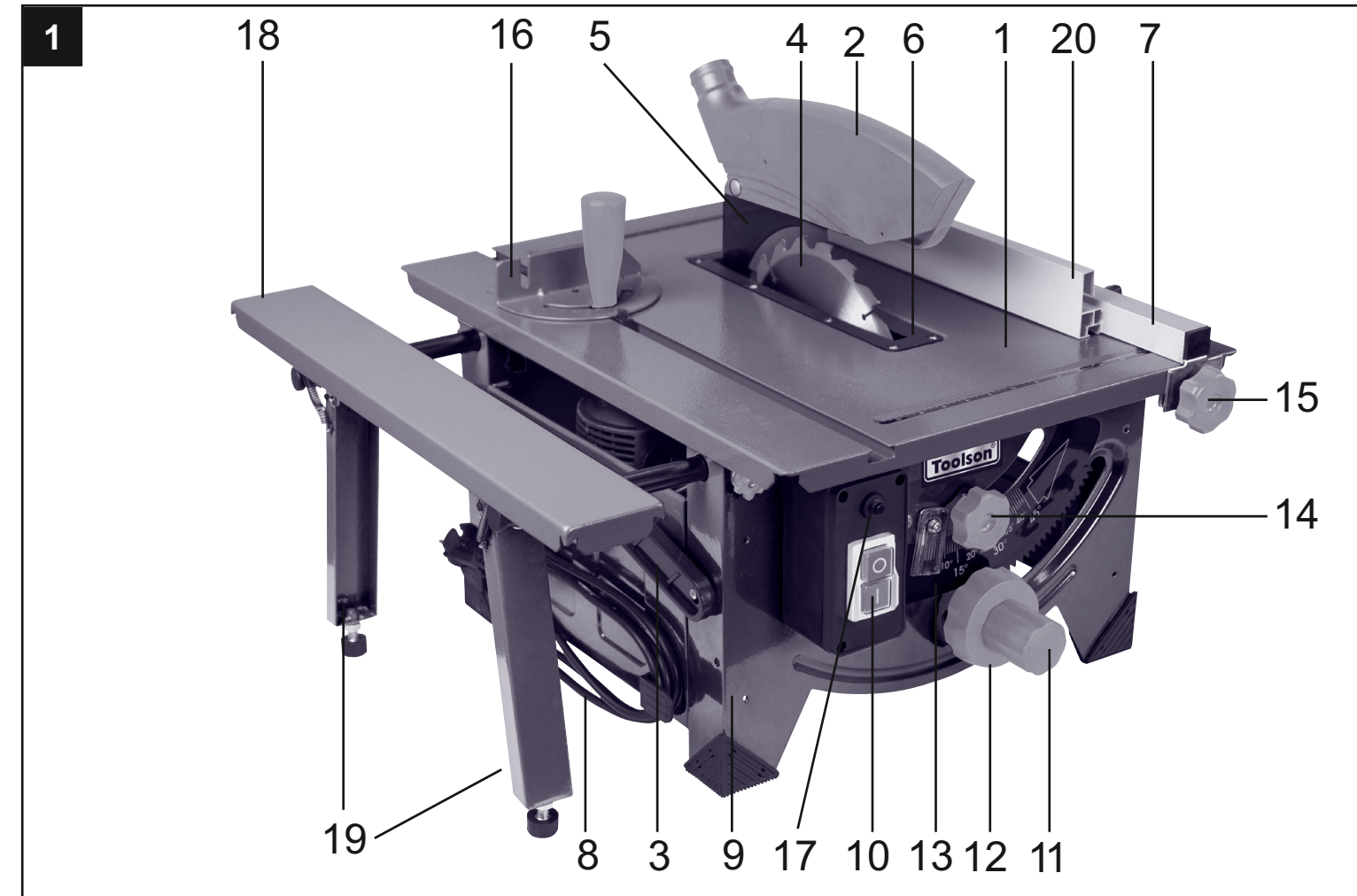

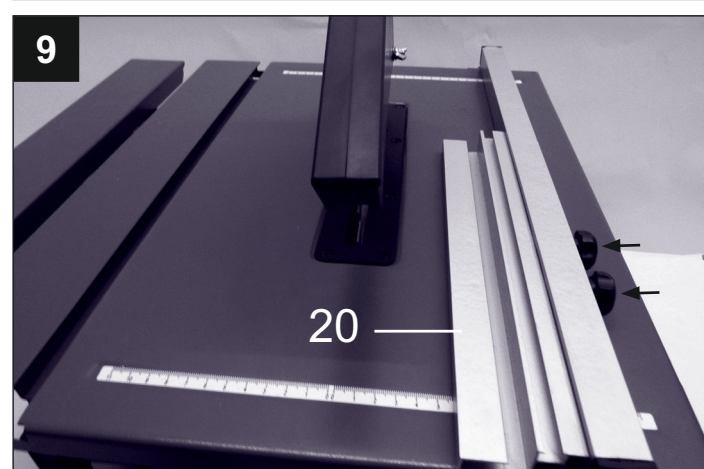
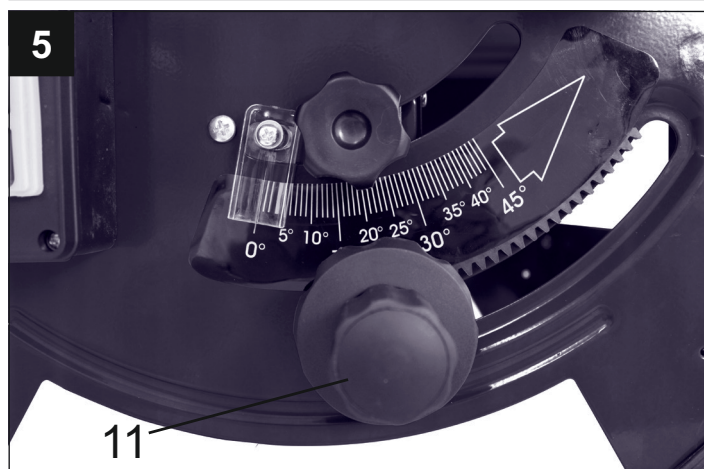
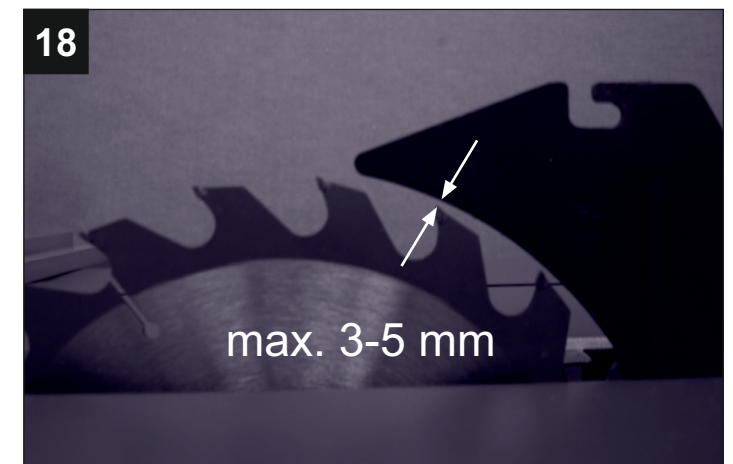
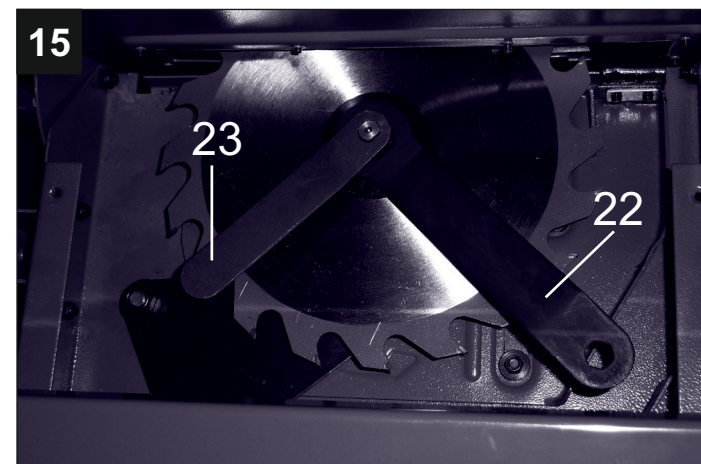
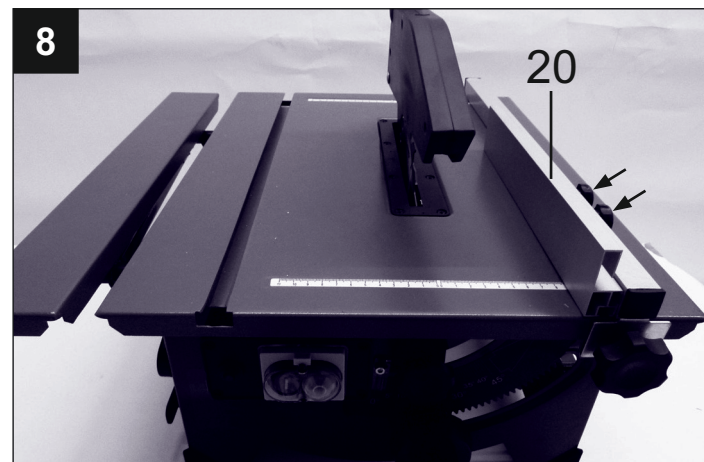
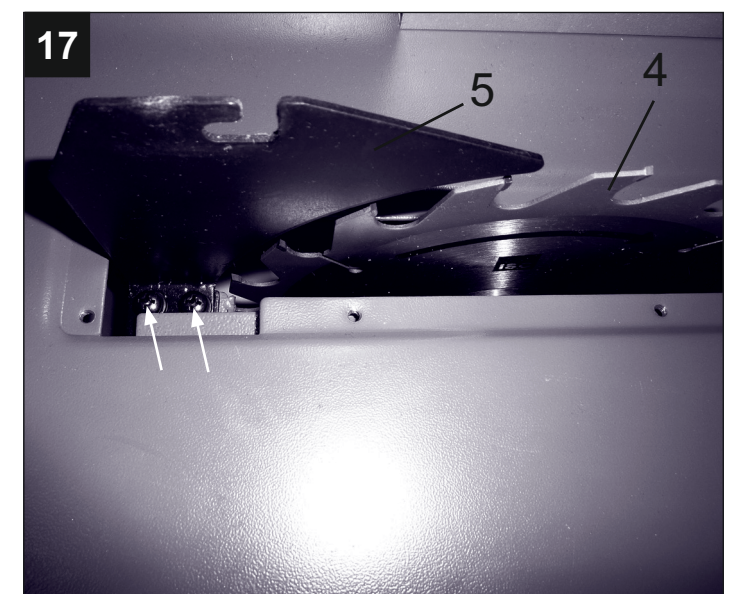
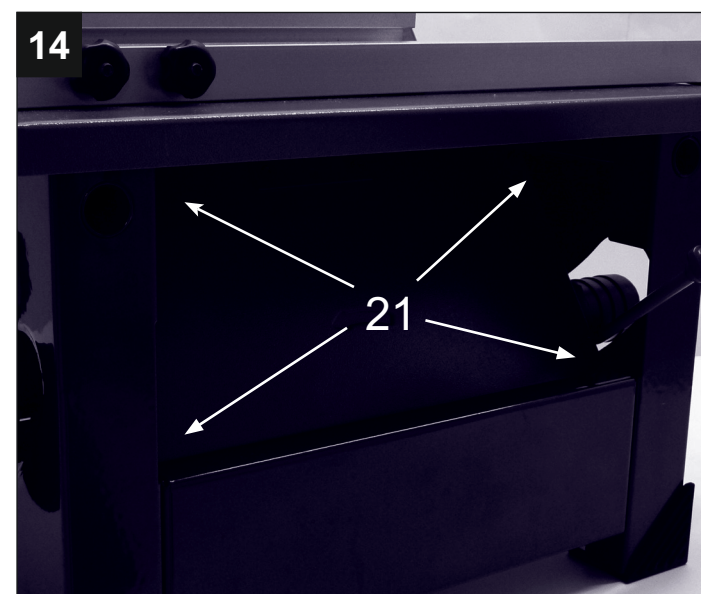
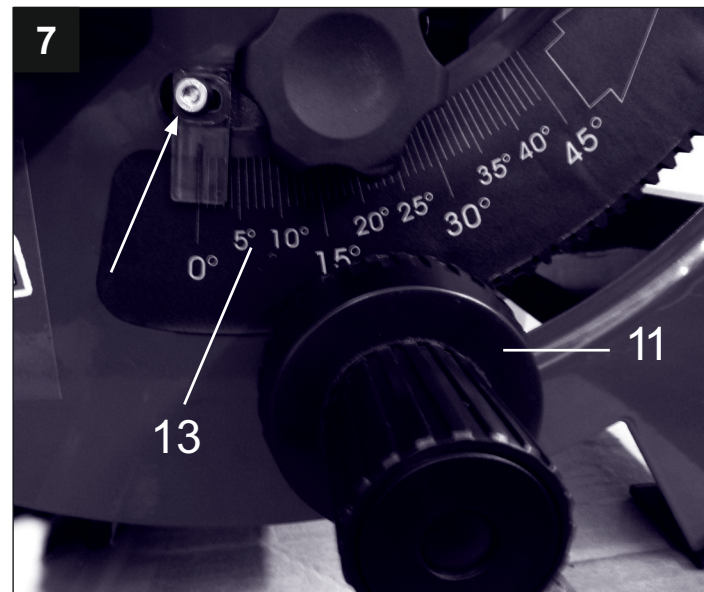
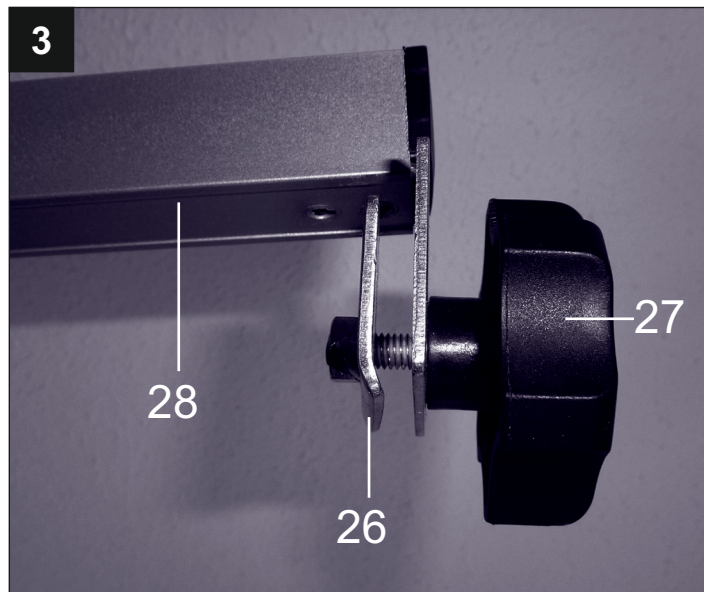
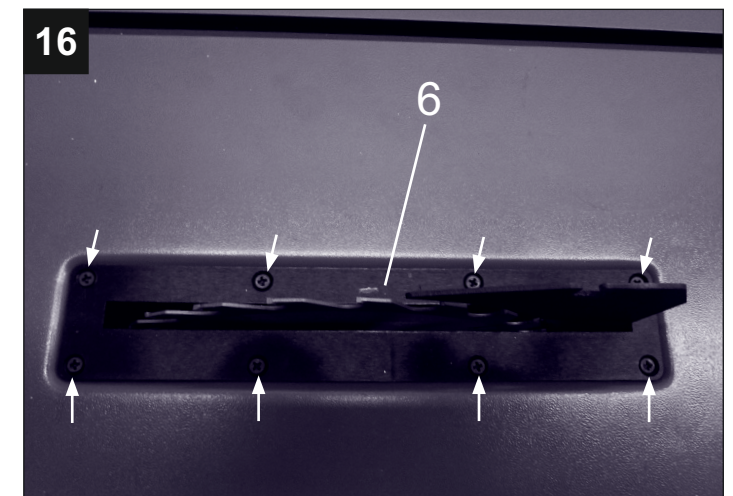
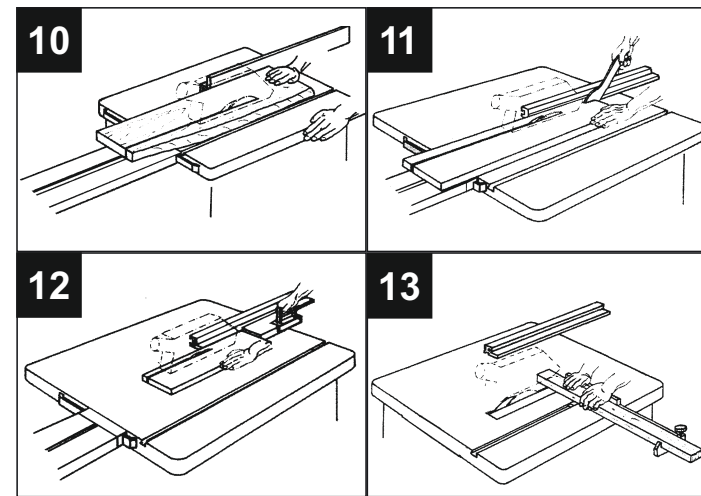
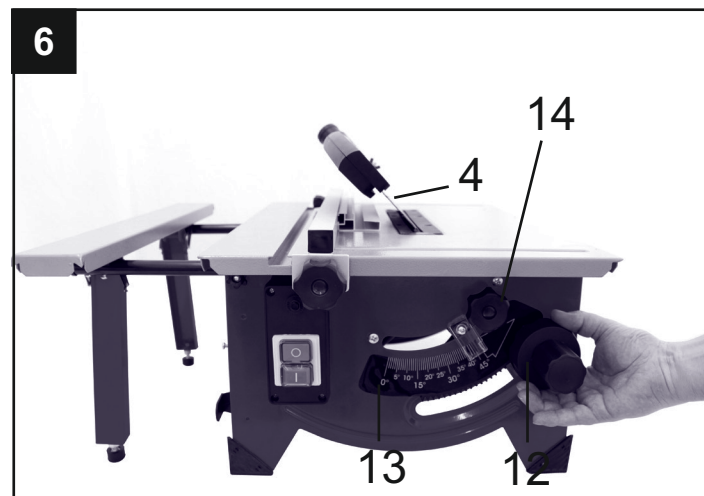
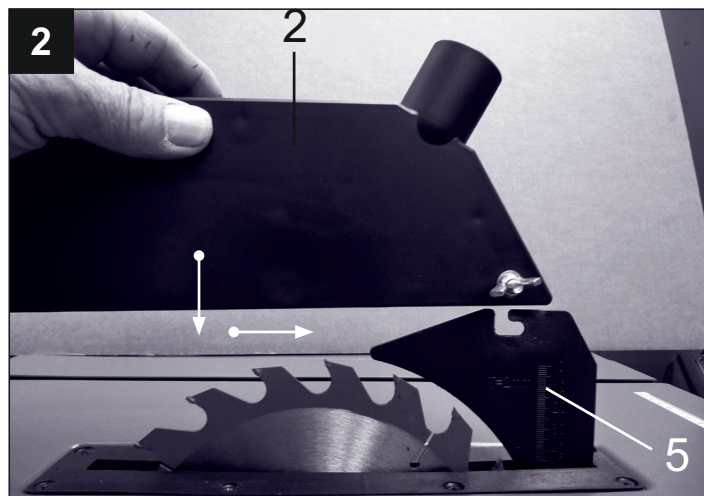

Увод

ПРОИЗВОДИТЕЛ:

scherrach

Fabrikation von Holzbearbeitungsmaschinen GmbH

Günzburger Straße 69

D-89335 Ichenhausen, Германия

УВАЖАЕМИ КЛИЕНТИ,

Желаем Ви много приятни моменти и успехи при работата с Вашия нов уред.

УКАЗАНИЕ:

Съгласно действащия закон за продуктовете отговорност, производителят на този уред не носи отговорност за щети, възникнали по или поради този уред, при:

- неправилно боравене,
- неспазване на ръководството за обслужване,
- ремонти от неупълномощени специалисти, явяващи се трети лица,
- вграждане и подмяна на не оригинални резервни части,
- употреба не по предназначение,
- отказ на електрическата инсталация при неспазване на предписанията за работа с електричество и разпоредбите на VDE 0100, DIN 57113 / VDE0113.

Обърнете внимание:

Преди монтажа и пускането в експлоатация прочетете целия текст на ръководството за обслужване.

Целта на това ръководство за обслужване е да Ви улесни при запознаването с Вашия електрически инструмент и използването на неговите възможности за употреба съгласно предписанията.

Ръководството за обслужване съдържа важни указания относно безопасната, правилната и икономичната работа с електрическия инструмент, избягването на опасности, спестяването на разходи за ремонт, намаляването на времената на престой и увеличаването на надеждността и живота на електрическия инструмент.

В допълнение към указанията за безопасност в това ръководство за обслужване, задължително трябва да спазвате отнасящите се до експлоатацията на електрическия инструмент предписания във Вашата страна.

Съхранявайте ръководството за обслужване при електрическия инструмент, защитено от замърсяване и влага в пластмасова торбичка. То трябва да бъде прочетено и внимателно спазвано от всеки оператор преди започване на работа. С електрическия инструмент могат да работят само лица, които са инструктирани относно употребата на електрическия инструмент и са запознати със свързаните с това опасности. Изискваната минимална възраст трябва да се спазва.

Освен съдържащите се в това ръководство за обслужване указания за безопасност и специалните разпоредби във Вашата страна, при работата с дървообработващи машини трябва да се спазват и общопризнатите правила на техниката.

Не поемаме отговорност за злополуки или щети, възникнали поради неспазване на това ръководство или на указанията за безопасност.

на устройството Описание (Фиг.1)

- 1 Циркулярът
- 2 Предпазител
- 3 Инструмент за бутане
- 4 Режещ диск
- 5 Разделящ клин
- 6 Вложка на плота
- 7 Надлъжен ограничител
- 8 Свързващ проводник
- 9 Рамка
- 10 Превключвател за включване/изключване
- 11 Ръкохватка за регулиране на височината
- 12 Колело за регулиране на ъгъла
- 13 Скала за регулиране на ъгъла
- 14 Ръкохватка за фиксиране
- 15 Звездовидна ръкохватка за надлъжния ограничител
- 16 Водач за напречно рязане
- 17 Превключвател за претоварване
- 18 Удължител на плота
- 19 Разгъващи се опорни крака
- 20 Опорна релса

Обем на доставката

- Отворете опаковката и внимателно извадете уреда.
- Отстранете опаковъчния материал, както и опаковъчните и транспортните осигуровки (ако има такива).
- Проверете дали обемът на доставката е пълен.
- Проверете уреда и принадлежностите за повреди от транспортирането.
- По възможност запазете опаковката до изтичане на гаранционния срок.

ВНИМАНИЕ

Уредът и опаковъчните материали не са играчка за деца! Деца не бива да играят с пластмасови торбички, фолио и малки части! Съществува опасност от поглъщане и задущаване!

Употреба по предназначение

Този електрически инструмент отговаря на Директивата за машини на ЕО.

- Този електрически инструмент е определен като преносим електрически инструмент.
- За транспортиране/преместване на електрическия инструмент поставете едната ръка от предната страна, а другата от задната страна на масата на циркуляра и вдигнете електрическия инструмент.
- Ако не използвате доставена рамка, трябва да закрепите електрическия инструмент към стабилна работна маса.
- Операторът трябва винаги да стои пред електрическия инструмент, от лявата страна на режещия диск.
- Работното място и зоната около електрическия инструмент трябва да са свободни от чужди предмети, за да се предотвратят инциденти.
- Важно е заготовките за обработка да са без чужди тела като пирони и винтове.
- Преди пускане в експлоатация електрическият инструмент трябва да бъде свързан към пра-

хоулавяща система с гъвкав, трудно запалим маркуч за прахоулавяне. Прахоулавящата система трябва да се включва автоматично, когато електрическият инструмент бъде включен.

- Когато електрическият инструмент е използван в затворени помещения, той трябва да бъде свързан към прахоулавяща система. За да се отстраняват треските и стърготините, използвайте прахоулавяща система 3200 ha или 2600 ha. Скоростта на потока при крайника за прахоулавяне трябва да е 20 м/с.
- Автоматичното включване може да се достави като допълнителна принадлежност. Тип ALV 2: № за поръчка 7910 4010, 230-240 V/50 Hz
- При включване на електрическия инструмент, прахоулавящата система се включва със забавяне от около 2-3 секунди. Така се избягва претоварване на Вашия главен предпазител.
- При изключване на електрическия инструмент, прахоулавящата система се изключва автоматично след 3-4 секунди.
- По този начин остатъчната прах се изсмуква съгласно изискванията на Разпоредбата за опасните материали, като това пести енергия и намалява нивото на шума. Прахоулавящата система се включва само тогава, когато електрическият инструмент бъде включен.
- Не присъединявайте и не разединявайте прахоулавящата система или прахоуловителя, докато електрическият инструмент работи.
- Този електрически инструмент е конструиран само за обработка на дървесина и подобни на дървесина материали. Могат да се използват само оригинални инструменти и принадлежности. Поставете необходимия режещ диск (съгласно стандарта EN 847-1), в зависимост от вида рязане и типа дървесина (масивна дървесина, шперплат или ПДЧ). Следвайте инструкциите за принадлежностите в това ръководство.
- Електрическият инструмент може да се използва само в технически изрядно състояние. Задължително използвайте електрическия инструмент съгласно неговото предназначение и винаги спазвайте указанията, както и цялата информация за безопасност и възможни опасности. Всяка причина за неизправност, особено ако засяга безопасността, трябва да бъде отстранявана незабавно.
- Винаги трябва да се спазват правилата на производителя за безопасност, работа и поддръжка, както и да се съблюдают размерите, посочени в техническите данни.
- Спазвайте всички приложими разпоредби за предотвратяване на злополуки, както и други общопризнати правила за безопасност.
- Електрическият инструмент може да бъде използван, поддържан или ремонтиран само от лица, запознати с оборудването и информирани относно възможните опасности. Неупълномощени промени по електрическия инструмент освобождават производителя от отговорност за щети, произтичащи от тях.
- Електрическият инструмент може да се използва само с оригинални принадлежности и инструменти от производителя.
- Производителът не поема отговорност за щети, възникнали в резултат от неправилна употреба; следователно операторът поема целия риск за това.

Обща информация за безопасност

ВНИМАНИЕ! При работа с електрически инструменти трябва да се прилагат следните общи мерки за безопасност, с цел предпазване на потребителя от токов удар, опасност от нараняване и опасност от пожар. Прочетете всички тези указания, преди да работите с този електрически инструмент и запазете указанията за безопасност

Безопасна работа

- Безпорядъкът на работното място увеличава опасността от злополуки.
- Не излагайте електрически инструменти на дъжд.
- Не използвайте електрически инструменти във влажна или мокра среда.
- Осигурявайте отлична осветеност на работното място.
- Не работете с електрически инструменти на места, на които съществува опасност от пожар или експлозия.
- Избягвайте физически контакт със заземени предмети. (напр. тръби, радиатори, електрически печки, хладилници).
- Не позволявайте на други лица, особено деца, да пипат електрическия инструмент или кабела. Дръжте ги далеч от Вашето работно място.
- Електрическите инструменти, които не се използват, трябва да се съхраняват на сухо, заключено и недостъпно за деца място.
- Ще работите по-добре и по-безопасно в рамките на посочените работни характеристики.
- Не използвайте електрически инструменти с малка мощност за тежка работа.
- Не използвайте електрическия инструмент за цели, различни от тези, за които е предназначен.
- Напр. не използвайте ръчен циркулярът за рязане на клони или дънери на дървета.
- Не носете широки дрехи или украшения; те могат да бъдат захванати в движещи се части.
- Ако работите на открито, препоръчително е да носите обувки с подметки срещу хлъзгане.
- Ако сте с дълга коса, носете мрежа за коса.
- Носете предпазни очила.
- Носете дихателна маска при работи, при които се образува прах.
- Ако са налични съединения за прахоулавяне и прахоулавящо устройство, моля уверете се, че те са свързани и се използват правилно.
- Не дърпайте кабела, за да изваждате щепсела от контакта. Пазете кабела от горещина, масла и остри ръбове.
- Използвайте стяги или менгеме, за да закрепвате заготовката. Така тя ще бъде държана по-сигурно, отколкото във Вашата ръка.
- Винаги се уверявайте, че сте стъпили стабилно и не губете равновесие.
- Поддържайте режещия инструмент остър и чист, за да работи по-добре и по-безопасно.
- Следвайте инструкциите относно смазване и смяна на инструменти.
- Проверявайте редовно захранващия проводник на електрическия инструмент и в случай на повреда възлагайте смяната му на квалифициран специалист.
- Проверявайте редовно удължаващите кабели и ги сменяйте, ако са повредени.
- Пазете дръжките сухи, чисти и без масло и грес.
- Уверявайте се, че уредът е изключен, преди да извършвате поддръжка или смяна на инструменти като режещи дискове, свредла или други обработващи инструменти.
- Преди да включите машината се уверявайте, че всички ключове и инструменти за настройка са

- отстранени.
- Уверявайте се, че превключвателят е изключен, когато вкарвате щепсела в контакта.
- При работа на открито използвайте само удължаващи кабели, които са одобрени за тази цел.
- Винаги бъдете изключително внимателни, когато работите с електрически инструмент. Не използвайте електрически инструмент, ако не сте концентрирани.
- Преди следваща употреба на електрически инструмент, предпазните устройства и други части трябва да бъдат проверявани внимателно, за да се гарантира, че функционират безупречно и правилно.
- Проверете дали всички движещи се части функционират правилно и не заяждат и се уверете, че няма повредени части. Всички части трябва да бъдат монтирани правилно и да отговарят на всички условия, за да се гарантира перфектната работа на електрическия инструмент.
- Повредени предпазни устройства и части трябва да бъдат ремонтирани или сменени съгласно предписанията от упълномощен специализиран сервис, освен ако не е посочено друго в ръководството за работа.
- Повредени превключватели трябва да бъдат сменени в ремонтен сервис.
- Не използвайте електрически инструменти, ако превключвателят не може лесно да се включва и изключва.
- Използването на различни инструменти и принадлежности може да създаде опасност от наранявания.
- Този електрически инструмент отговаря на приложимите разпоредби за безопасност.
- Ремонти могат да бъдат извършвани само от специалист, който използва оригинални резервни части; в противен случай операторът поема риск от злополуки.

ДОПЪЛНИТЕЛНА ИНФОРМАЦИЯ ЗА БЕЗОПАСНОСТ

1. Предпазни мерки

Предупреждение! Не използвайте повредени или деформирани режещи дискове.

Сменяйте износените вложки на плота.

Използвайте само режещи дискове, препоръчани от производителя и отговарящи на EN 847-1. Предупреждение! Когато сменят режещия диск се уверявайте, че широчината на рязане не е по-малка, а широчината на тялото на диска не е по-голяма от широчината на разделящия клин.

Уверявайте се, че сте избрали режещ диск, подходящ за материала, който възнамерявате да режете. Носете подходяща лична предпазна екипировка, като напр.:

- Защита за слуха, за да намалите опасността от увреждане на слуха

- Дихателна защита, за да намалите опасността от вдишване на опасна прах

- Задължително носете ръкавици, когато боравите с режещи дискове и груби материали

Ако е осъществимо, съхранявайте режещите дискове в отделен куфар.

Свързвайте електрическия инструмент към прахоулавяща система, когато режете дървесина. Отделянето на прах зависи от типа материал, с който работите, възможностите на локалното прахоулавяне (улавяне или източник) и правилната настройка на предпазител / отклоняваща пластина / водач.

Не използвайте режещи дискове, направени от бързорежеща стомана (HSS стомана). Когато не се

2. Поддръжка и ремонт

Нивото на шума зависи от различни фактори, като напр. качеството на режещите дискове, състоянието на режещия диск и електрическият инструмент. Ако е възможно, използвайте режещи дискове, които са конструирани за намаляване на шума, инспектирайте редовно електрическия инструмент и неговите принадлежности и ги поддържайте в добро състояние, за да намалявате нивото на шума. Уведомявайте незабавно лицето, отговарящо за сигурността на електрическия инструмент, ако установите дефекти в електрическия инструмент, предпазното оборудване или режещия инструмент.

3. Безопасна работа

Използвайте инструмента или блокчето за бутане, за да прокарате безопасно заготовката покрай режещия диск. Не изрязвайте фалцови или канали, без да използвате подходящи предпазни устройства над масата на циркуляра. Не използвайте този електрически инструмент, за да правите шлицове (врязвания, завършващи в самата заготовка). Използвайте само режещи дискове, чиято максимална скорост не е по-ниска от максималната скорост на вретеното на циркуляра и са подходящи за материала, който възнамерявате да режете. При транспортиране на електрическия инструмент винаги използвайте приспособленията за транспортиране. Никога не използвайте предпазните устройства за хващане и транспортиране на уреда. Уверявайте се, че горната част на режещия диск е покрита, напр. от предпазителя. Предупреждение! При работа този електрически инструмент създава електромагнитно поле, което при определени условия може да окаже влияние върху активни или пасивни медицински импланти. За да избегнете риска от тежки или фатални наранявания, препоръчваме на лицата с медицински импланти да се консултират със своя лекар и с производителя на медицинския имплант, преди да работят с електрическия инструмент.

ИНФОРМАЦИЯ ЗА БЕЗОПАСНОСТ ПРИ БОРАВЕ НЕ С РЕЖЕЩИ ДИСКОВЕ

- Работете с режещи инструменти, само ако знаете как да боравите правилно с тях.
- Винаги съблюдавайте максималната скорост. Максималната скорост, посочена върху режещия инструмент, не бива да се превишава. Съблюдавайте диапазона на скоростта (ако е определен).
- Не използвайте режещи инструменти с лукнатини. Незабавно спирайте от експлоатация напукани режещи инструменти; ремонтирането им е недопустимо.
- Почиствайте захващащите повърхности от замърсявания, грес, масло и вода.
- Винаги боравете внимателно с режещите инструменти. Ако е възможно, съхранявайте ги в тяхната оригинална опаковка или в специален куфар. Носете предпазни ръкавици, за да подобрите захвата си и да намалите опасността от наранявания.
- Преди да работите с режещия инструмент се уверете, че всички предпазни устройства за поставени правилно.
- Преди работа се уверявайте също, че режещият инструмент, който възнамерявате да използвате, отговаря на техническите изисквания на електрическия инструмент.
- Използвайте доставения режещ диск само за рязане на дървесина, а никога за рязане на метали.

Остатъчни рискове

Електрическият инструмент е конструиран съгласно съвременното ниво на развитие на техниката и приетите правила и стандарти за безопасност. Все пак, по време на работа могат да възникнат остатъчни рискове.

- При неправилно водене на заготовката въртящият се режещ диск създава опасност от нараняване на Вашите пръсти и ръце.
- При неправилно държане или водене на заготовката (напр. при работа без ограничител), изхвърчащи заготовки увеличават опасността от нараняване.
- Излагането на шум увеличава риска за здравето. По време на работа допустимото ниво на шум се превишава. Затова винаги носете лична защитна екипировка, напр. антифони.
- Дефектни режещи дискове могат да причинят наранявания. Проверявайте редовно и преди всяка употреба режещия диск за повреди.
- Работата с електрическия инструмент създава опасности от електрически ток, никога не използвайте неподходящи свързващи електрически проводници.
- Когато използвате допълнителни принадлежности, винаги прочитайте внимателно и спазвайте приложените инструкции за работа.
- Въпреки всички взети предпазни мерки, може да има не явни, остатъчни опасности.
- Чрез спазване на указанията за безопасност, информацията в глава „Употреба по предназначение“ и ръководството за работа като цяло, можете да намалите остатъчните рискове.

Технически данни

Двигател на променлив ток	230-240 V~ 50Hz
Мощност	1200 Watt
Обороти на празен ход	4800 min ⁻¹
Твърдосплавен режещ диск	ø 210 x ø 30 x 2,6 mm
Брой зъби	20
Размер на масата	525 x 400 mm
Височина на рязане макс. 90°	48 mm
Височина на рязане макс. 45°	45 mm
Регулиране на височината	0 - 48 mm
Режещ диск наклонящ се	0 - 45°
Съединение за изсмукване	ø 36 mm
Тегло ок.	16 kg

ШУМОВИ ХАРАКТЕРИСТИКИ

Стойностите на шума са определени съгласно EN 61029.

Ниво на звуково налягане LpA съгласно EN ISO 11201	93,2 dB(A)
Неопределеност K	3 dB
Ниво на звукова мощност LWA съгласно EN ISO 3744	106,2 dB(A)
Неопределеност K	3 dB

Носете защита за слуха.

Въздействието на шум може да причини загуба на слуха. Общи стойности на вибрациите (векторна сума от трите посоки), определени съгласно EN 61029.

Преди пускане в експлоатация

Спазвайте инструкциите за безопасност!

Важно: Преди пускане на електрическия инструмент в експлоатация всички предпазни устройства и устройства за безопасност трябва да са монтирани и електрическият инструмент да е свързан към прахоулавяща система. Също така, задължително спускателите предпазителя към заготовката при всяка операция с режещия инструмент.

Преди да включите електрическия инструмент, всички предпазни устройства и устройства за безопасност трябва да са монтирани правилно.

- Уверете се, че режещият диск може да се движи свободно. Проверете дървесината, която вече е била обработвана, за чужди тела (пирони, винтове и т.н.). Отстранете всички чужди тела и свържете електрическия инструмент към заземен контакт. Преди да включите главния превключвател се уверете, че режещият диск е монтиран правилно и всички движещи се части се движат гладко. Предупреждение: Ако имате някакви съмнения, възложете на специалист сглобяването на електрическия инструмент. Прекалено опасно е да се работи въз основа на предположения.

Настройка и работа

Работите по сглобяване и оборудване могат да се извършват само тогава, когато мрежовият щепсел е изваден.

От опаковъчни съображения, електрическият инструмент трябва да бъде сглобен от оператора. Отворете кутията и отстранете опаковката и стиропорените части.

Извадете включените в доставката отделни части. Извадете електрическия инструмент от кутията и го поставете на пода. Използвайте парче картон за подложка, за да предпазите пода.

Забележка: Електрическият инструмент е тежък; затова уредът трябва да се изважда от опаковката от двама души.

Настройка на разделящия клин (фиг. 16/17/18)

Внимание! Издърпайте щепсела!

Настройката на разделящия клин (5) трябва да се проверява преди всяко пускане в експлоатация.

- Завийте на вложката на маса (6) с помощта на отвертка Филипс и премахване на вложката на маса (6) Премахнете (фигура 16).
- Разстоянието между режещия диск (4) и разделящия клин (5) трябва да е макс. 5 mm. (Фиг. 17, 18)
- Разхлабете двата винта с кръстат шлиц.
- Регулирайте разделящия клин (5) по такъв начин, че разстоянието до режещия диск да е между 3 и 5 mm и той да е разположен успоредно на режещия диск по дължина.
- Затегнете отново двата винта.

Монтаж / демонтаж на предпазител на режещия диск (фиг. 2)

1. Поставете предпазителя на режещия диск (2) заедно с винта отгоре върху разделящия клин (5), така че винтът да легне добре в жлеба на разделящия клин (5).
2. Не затягайте винта прекалено силно; предпазителят (2) трябва да остане лесно подвижен.
3. Демонтажът се извършва в обратна последователност.

Внимание!

Преди започване на рязането предпазителят на режещия диск (2) трябва да бъде спуснат върху рязания материал.

СМЯНА НА РЕЖЕЩИЯ ДИСК, ФИГ. 14, 15

1. Носете ръкавици, когато боравите с режещия диск.
2. Развийте 4-те закрепващи винта (21), за да завъртите капака на режещия диск нагоре.
3. Поставете пръстеновидния ключ (22) върху затягащата гайка, докато държите контра с ключа за вала (23).
4. **Внимание!** Развийте затягащата гайка по посока на въртене на режещия диск.
5. Свалете фланеца на режещия диск и извадете режещия диск по диагонал надолу.
6. Почистете внимателно и двата фланеца на режещия диск, преди да монтирате нов режещ диск.
7. Монтирането на режещия диск се извършва в обратна последователност.

Внимание! Съблюдавайте посоката на въртене на режещия диск.

МОНТАЖ НА НАДЛЪЖНИЯ ОГРАНИЧИТЕЛ, фиг. 3

Използвайте винтовете със звездовидни ръкохватки (27), за да монтирате захващащите челюсти (26) към опорната тръба (28) от двете страни. Използвайте захващащите челюсти, за да вкарате надлъжния ограничител (7) от страни на плота на масата (1). Използвайте винтовете със звездовидни ръкохватки, за да затегнете надлъжния ограничител от двете страни.

МОНТАЖ НА ВОДАЧ ЗА НАПРЕЧНО РЯЗАНЕ, фиг. 4

Вкарайте водача за напречно рязане (16) в канала върху плота на циркуляра (1). Разхлабете ръкохватката за затягане (24), настройте на желания размер и отново затегнете ръкохватката за затягане. Можете да използвате опорната релса

Обслужване

Включване, изключване (фиг. 1)

- Чрез натискане на зеления бутон „I“ (10) циркулярът може да бъде включен. Преди започване на рязането изчакайте, докато режещият диск достигне своите максимални обороти.
- За да изключите отново циркуляра, трябва да бъде натиснат червеният бутон „0“ (10).

ЗАЩИТА ОТ ПРЕТОВАРВАНЕ

- Този електрически инструмент разполага със защита от претоварване. В случай, че защита от претоварване е била задействана, процедурирайте по следния начин:
- Изключете електрическия инструмент от захранването.
- Оставете електрическия инструмент да се охлади.
- Проверете внимателно електрическия инструмент за евентуални повреди.
- Възложете ремонт на повредите, преди да включите отново електрическия инструмент.

- Свържете електрическия инструмент към захранването.
- Натиснете превключвателя за претоварване (17).
- Включете електрическия инструмент съгласно описанието и го пуснете в експлоатация.

Настройка на дълбочината на рязане (фиг. 5) Чрез въртене на ръчното колело за регулиране на височината (11), режещият диск може да бъде настроен на желаната дълбочина на рязане (безстепенно).

- Обратно на часовниковата стрелка: по-голяма дълбочина на рязане
 - По часовниковата стрелка: по-малка дълбочина на рязане
- Проверете настройката с помощта на пробен разрез.

Настройка на ъгъла (фиг. 6)

С циркуляра с маса могат да се извършват скосени разрези наляво от 0° - 45° спрямо опорната релса.

- Разхлабете ръкохватката за фиксиране (14)
- Чрез завъртане на ръчното колело (12), за да зададете желаната ъгъл на скалата.
- Фиксирайте ръкохватката за фиксиране (14) в желаното положение на ъгъла.

Работа с успоредния ограничител Настройка на височината на ограничителя (фиг. 8/9)

- Опорната релса (20) на успоредния ограничител разполага с две различно високи водещи повърхности.
- В зависимост от дебелината на материалите за рязане, опорната релса (20) трябва да бъде използвана различно за дебели материали (над 25 mm дебелина на детайла) и за тънки материали (под 25 mm дебелина на детайла).

Крос спирка (фиг. 1/4)

- Напречна стоп (16) в жлеб от масата на триона.
- Работете Завийте (24) разхлабят.
- Transverse стоп (16), докато желаната ъгъл е настроен. Стрелката на кръст спирка е в желания ъгъл.
- Работете Завийте (24) Re-затегнат.
- Стоп релса (20) може да се движи в напречна ограничител (16). За да направите това, разхлабете гайките и натиснете стоп шина (20) в желаната позиция. Затегнете гайките отново

Внимание!

- Stop релса (20) не е твърде далеч в посока на натискане острие.
- Разстоянието между спирка релса (20) и острието (4) трябва да бъде приблизително 2 cm.

Експлоатация

Указания за работа

След всяка нова настройка препоръчваме пробен разрез, за да проверите настроените размери. След включване на циркуляра изчакайте, докато режещият диск достигне своите максимални обороти, преди да извършите разреза.

Осигурявайте дълги детайли срещу преобръщане в края на рязането (напр. ролкови стойки и др.)
Внимание при подрязване.
Използвайте уреда само с прахоулавяне. Проверявайте и почиствайте редовно каналите за изсмукване.

Извършване на надлъжни разрези (фиг. 10)

Тук даден детайл се разрязва по дължина. Един ръб на детайла се притиска към успоредния ограничител, докато плоската страна лежи върху плота за рязане.

Предпазителят на режещия диск трябва винаги да бъде спуснат върху детайла.

Работната позиция при надлъжно рязане не бива никога да е на една линия с хода на разреза.

- Настройте успоредния ограничител според височината на детайла и желаната широчина.
- Включете циркуляра
- Поставете ръце със затворени пръсти плоско върху детайла и бутайте детайла по успоредния ограничител по продължение на режещия диск.
- Странично водене с лявата или дясната ръка (в зависимост от позицията на успоредния ограничител) само до предния ръб на предпазителя на режещия диск.
- Винаги избутвайте детайла до края на разделящия клин.
- Отрязъкът от детайла остава да лежи върху плота за рязане, докато режещият диск отново достигне положение на покой.
- Осигурявайте дълги детайли срещу преобръщане в края на рязането! (напр. ролкови стойки и др.)

Рязане на тесни детайли (фиг. 11/12)

Надлъжни разрези на детайли с широчина под 120 mm трябва непременно да се извършват с помощта на инструмент за бутане. Инструментът за бутане не е включен в обема на доставката. Незабавно подменяйте износен, съотв. повреден инструмент за бутане.

- Настройте успоредния ограничител според предвидената широчина на детайла.
- Бутайте детайла напред с двете ръце, в зоната на режещия диск непременно използвайте инструмент за бутане като помощно средство за бутане.
- Винаги избутвайте детайла до края на разделящия клин.

Извършване на скосени разрези

Скосените разрези по правило се извършват при използване на успоредния ограничител.

- Настройте режещия диск на желаната ъгъл.
- Настройте надлъжния ограничител според широчината и височината на детайла.
- Извършете разреза според широчината на детайла

Извършване на напречни разрези (фиг. 13)

- Вкарайте напречния ограничител в един от двата канала на плота за рязане и го настройте на желаната ъгъл. Ако режещият диск трябва допълнително да бъде поставен под наклон, тогава трябва да се използва каналът, който не позволява контакт на Вашата длан и на напречния ограничител с предпазителя на режещия диск.

- Използвайте опорна релса.
- Притиснете детайла здраво към напречния ограничител.
- Включете циркуляра.
- Бутайте напречния ограничител и детайла по посока на режещия диск, за да извършите разреза.

Внимание:

Винаги дръжте здраво водения детайл, никога свободния детайл, който се отрязва.

- Винаги бутайте напречния ограничител толкова напред, че детайлът да бъде напълно отрязан.
- Отново изключете циркуляра. Отстранявайте отпадъка едва тогава, когато режещият диск спре.

Рязане на плочи от дървесни частици

За да избегнете нащърбване на ръбовете при рязане на плочи от дървесни частици, режещият диск не трябва да е настроен по-високо от 5 mm над дебелината на детайла.

ТРАНСПОРТИРАНЕ

- Преди транспортиране изключвайте електрозахранването и изваждайте щепсела от контакта.
- Не носете устройството за удължителите на масата.
- Предпазвайте електрическия инструмент от удари, сътресения и силни вибрации, напр. по време на транспортиране в превозни средства.
- Също така, осигурявайте електрическия инструмент срещу плъзгане и обръщане.

ПОДДРЪЖКА

Проверявайте преди и след всяка употреба електрическия инструмент и неговите принадлежности (напр. адаптер за инструмент) за износване и повреди. При необходимост ги подменяйте с нови съгласно инструкциите в това ръководство. Когато правите това, моля съблюдавайте общите технически изисквания.

Проверявайте редовно режещия диск. Използвайте само остри режещи дискове без пукантини и деформации. Използвайте само инструменти, отговарящи на европейския стандарт EN 847-1. Подменяйте износените вложки на плота незабавно с нови от същия тип.

Винаги поддръжжайте плота на масата чист от смола

СЪХРАНЕНИЕ

Почиствайте електрическия инструмент, както е описано в раздела „Почистване“. Съхранявайте електрическия инструмент и неговите принадлежности на тъмно, сухо, незамръзващо, добре проветрявано и недостъпно за деца място. Идеалната температура за съхранение е между 10 и 30°C.

Поставяйте кабела на стойката за кабел от задната страна на електрическия инструмент, когато той не се използва. Покривайте електрическия инструмент, за да го предпазите от прах и влага. Съхранявайте ръководството за работа при електрическия инструмент.

ЗАБЕЛЕЖКА: Следвайте това ръководство за работа, за да проверите електрическия инструмент за евентуално износване и повреди, преди да го използвате отново.

Електрическо свързване

Монтираният електрически двигател е свързан и готов за работа. Свързването отговаря на приложимите изисквания на VDE и DIN. Електрическото захранване, осигурено от клиента, и използваният свързващ кабел също трябва да отговарят на тези изисквания.

Дефектни свързващи електрически кабели

Свързващите електрически кабели често подлежат на повреди на изолацията. Причини за това могат да бъдат: Места на притискане, които възникват, когато свързващите кабели са прокарани през отвори на прозорци или врати. Прегъвания поради неправилно закрепване или прокаране на свързващите кабели. Места на прерязване при прегазване на свързващия кабел. Повреди на изолацията при дърпане на кабела за изваждане от стенен контакт.

Пукнатини, причинени поради стареене на изолацията.

Такива дефектни свързващи електрически кабели не бива да се използват повече и могат да бъдат опасни за живота поради възможните повреди на изолацията.

Проверявайте редовно свързващите електрически кабели за повреди. При проверката се уверявайте, че свързващият кабел не е свързан към електрозахранването. Свързващите електрически кабели трябва да отговарят на приложимите изисквания на VDE и DIN. Използвайте само свързващи кабели, носещи маркировката H 07 RN. Законово изискване е свързващите кабели да имат етикет с означение на типа.

АС двигател (двигател за променлив ток)

- Захранващото напрежение трябва да е 230 волта – 50 Hz.

Удължаващите кабели трябва да имат напречно сечение от 1,5 мм², когато са по-къси от 25 м и минимално напречно сечение от 2,5 мм², когато са по-дълги от 25 м.

- Свързването към мрежата се осигурява с предпазител 16 A (бавнодействащ).

Свързвания и ремонти по електрическото оборудване могат да се извършват само от квалифицирани електротехници.

Моля посочвайте следните данни при запитвания.

- Производител на двигателя
- Тип на тока на двигателя
- Данни, отпечатани върху типовата табелка на машината.

При връщане на двигателя изпращайте целия задвижващ блок, вкл. превключвателя.

Спазвайте инструкциите за безопасност!

Отстраняване на неизправности

Неизправност	Възможна причина	Отстраняване
1. Режещият диск се разхлабва след включване на двигателя	Прекалено леко затегната закрепваща гайка	Затегнете закрепващата гайка с дясна резба
2. Двигателят не се задвижва	a) Отказ на мрежов предпазител	a) Проверете мрежовия предпазител
	b) Дефектен удължаващ проводник	b) Подменете удължаващия проводник
	c) Връзките към двигателя или превключвателя не са наред	c) Възложете проверка от електротехник
	d) Дефектен двигател или превключвател	d) Възложете проверка от електротехник
3. Грешна посока на въртене на двигателя	a) Дефектен кондензатор	a) Възложете проверка от електротехник
	b) Неправилно свързване	b) Възложете на електротехник да обърне полярността на стенния контакт
4. Двигателят няма мощност, предпазителът се задейства	a) Сечението на удължаващия проводник не е достатъчно	a) Вижете Електрическо свързване
	b) Претоварване поради затъпен режещ диск	b) Сменете режещия диск
5. Нагорели места по повърхността на рязане	a) Затъпен режещ диск	a) Заточете, сменете режещия диск
	b) Неподходящ режещ диск	b) Сменете режещия диск



EG-Konformitätserklärung

DE	erklärt folgende Konformität gemäß EU-Richtlinie und Normen für den Artikel	SK	prehlasuje nasledujúcu zhodu podľa smernice EU a noriem pre výrobok
GB	hereby declares the following conformity under the EU Directive and standards for the following article	EST	kinnitab järgmist vastavust vastavalt ELi direktiivi ja standardite järgmist artiklumbrit
FR	déclare la conformité suivante selon la directive UE et les normes pour l'article	LT	pareiškia, taip atitiktis pagal ES direktyvos ir standartai šį straipsnį
IT	dichiara la seguente conformità secondo le direttive e le normative UE per l'articolo	LV	apliecina šādu saskaņā ar ES direktīvu atbilstības un standartu šādu rakstu
CZ	prohlašuje následující shodu podle smernice EU a norem pro výrobek	NL	verklaart hierbij dat het volgende artikel voldoet aan de daarop betrekking hebbende EG-richtlijnen en normen
HU	az EU-irányelv és a vonatkozó szabványok szerinti következo megfeleloségi nyilatkozatot teszi a termékre	RUS	заявляет о соответствии товара следующим директивам и нормам ЕС
HR	ovime izjavljuje da postoji sukladnost prema EU-smjernica i normama za sljedece artikle	PT	declara o seguinte conformidade com a Directiva da UE e as normas para o seguinte artigo
RO	declară următoarea conformitate corespunzător directivelor și normelor UE pentru articolul	ES	declara la conformidad siguiente según la directiva la UE y las normas para el artículo
TR	Normları gereğince aşağıdaki uygunluk açıkla masını sunar.	DK	erklærer hermed, at følgende produkt er ioverensstemmelse med nedenstående EUDirektiver og standarder:
FIN	vakuuttaa täten, että seuraava tuote täyttää ala esitetty EU-direktiivit ja standardit	SE	försäkrar härmed följande överensstämmelse enligt EU-direktiv och standarder för följande artikeln
PL	deklaruje, że produkt jest zgodny z następującymi dyrektywami UE i normami	NO	erklærer herved følgende samsvar under EU-direktiv og standarder for følgende artikkel
SLO	izjavlja slededco skladnost z EU-direktivo in normami za artikel	BG	декларира съответното съответствие съгласно Дирек-тива на ЕС и норми за артикул

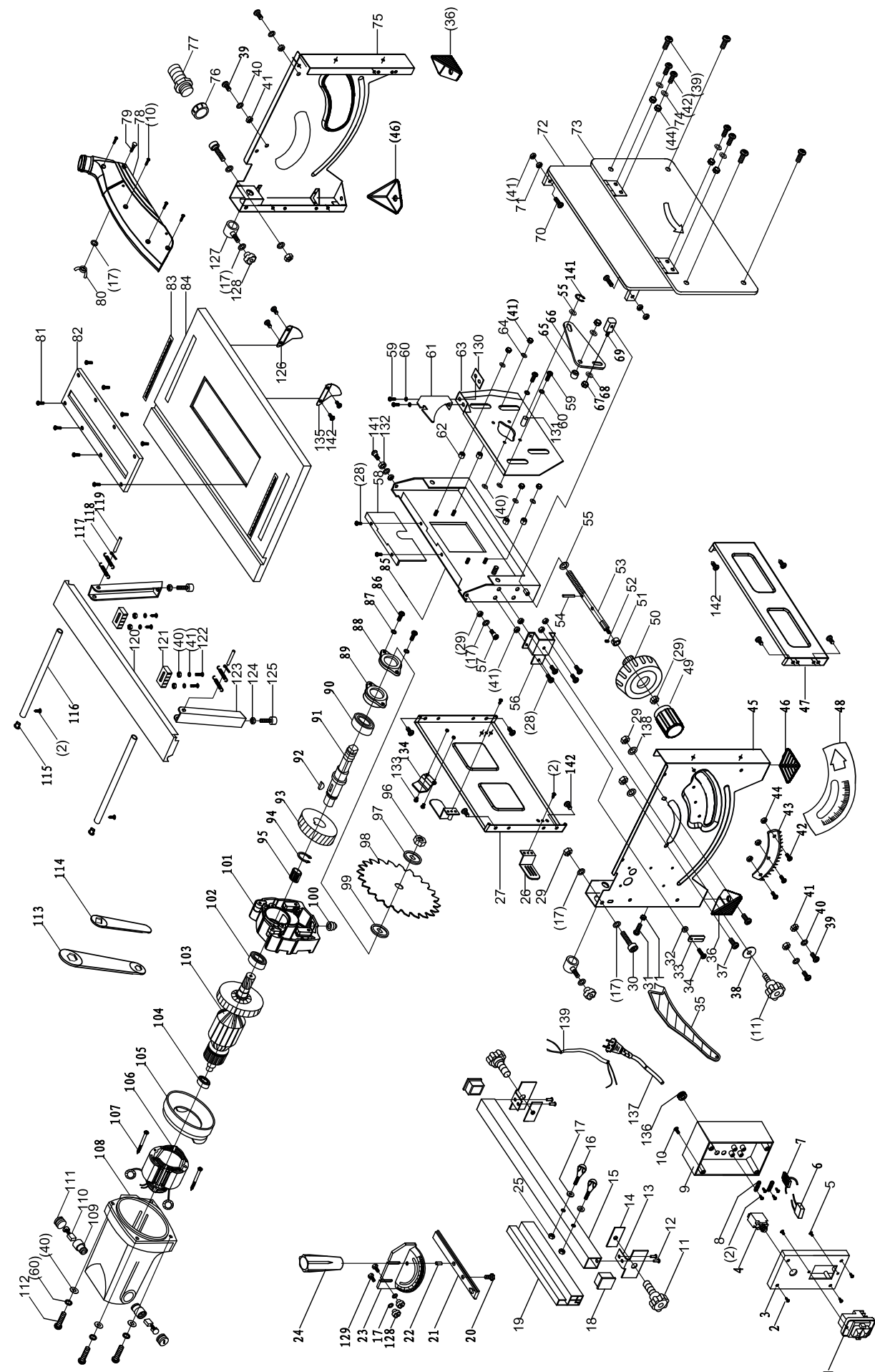

Tischkreissäge - HS80

2009/105/EC	89/686/EC_96/58/EC
X 2006/95/EC	X 2006/42/EC Annex IV Notified Body: TÜV Süd Product Safety GmbH Ridlerstraße 65 80339 München - Germany Notified Body No.: 0123 cert. No.: M6A 13 07 44390 842
2006/28/EC	
2005/32/EC	
X 2004/108/EC	2000/14/EC_2005/88/EC Annex V Annex VI Noise: measured $L_{WA} = xx$ dB(A); guaranteed $L_{WA} = xx$ dB(A) Notified Body: Notified Body No.:
2004/22/EC	
1999/5/EC	
97/23/EC	
90/396/EC	
X 2011/65/EU	2004/26/EC Emission. No:

Standard references: EN 61029-1/A11:2010; EN 61029-2-1:2012; EN 55014-1/A2:2011; EN 55014-2/A2:2008; EN 61000-3-2/A2:2009; EN 61000-3-11:2000

Ichenhausen, den 13.08.2015

M. Bindhammer
Unterschrift / Markus Bindhammer / Technical Director

Art.-No. 3901315958
Subject to change without notice

Documents registrar: Georg Kohler
Günzburger Str. 69, D-89335 Ichenhausen