

| | Originalbetriebsanleitung | Werkstattpresse |
|------------|-----------------------------------------------|------------------------|
| D | | |
| GB | Translation of the original instructions | Workshop press |
| F | Traduction du mode d'emploi d'origine | Presse d'atelier |
| I | Traduzione del Manuale d'Uso originale | Pressa da officina |
| NL | Vertaling van de originele gebruiksaanwijzing | Werkplaatspers |
| CZ | Překlad originálního návodu k provozu | Dílenský lis |
| SK | Preklad originálneho návodu na prevádzku | Dielenský lis |
| H | Az eredeti használati utasítás fordítása | Műhelyi sajtoló |
| SLO | Prevod originalnih navodil za uporabo | Delavniška stiskalnica |
| HR | Prijevod originalnog naputka za uporabu. | Radionička preša |
| BG | Превод на оригиналната инструкция | Цехова преса |
| RO | Traducerea modului original de utilizare | Presă de atelier |
| BIH | Prevod originalnih navodil za uporabo | Radionička preša |

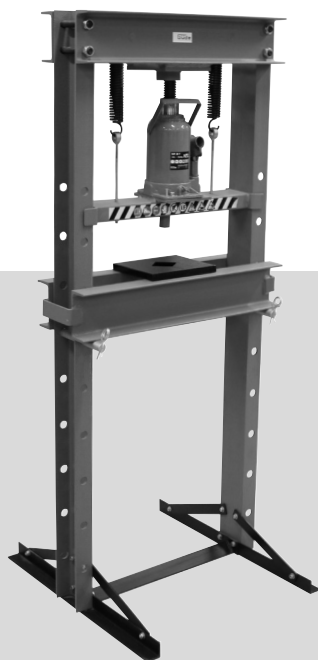

WP 20 T

24422

GÜDE GmbH & Co. KG
Birkichstrasse 6
74549 Wolpertshausen
Deutschland





| | |
|------------|-----------------------------------------------------------------------------------------------|
| DEUTSCH | Bitte lesen Sie die Gebrauchsanweisung vor Inbetriebnahme sorgfältig durch. |
| ENGLISH | Please read the instructions carefully before starting the machine. |
| FRANÇAIS | Veillez lire avec soin le mode d'emploi avant la mise en service |
| ITALIANO | Leggere attentamente le istruzioni per l'uso prima di mettere in funzione l'elettrodomestico. |
| NEDERLANDS | Graag instructies zorgvuldig doorlezen vóórdát u de machine in gebruik neemt. |
| SLOVENSKY | Pred prvým použitím prístroja si pozorne prečítajte návod na obsluhu. |
| ČESKY | Před spuštěním stroje si pečlivě přečtěte návod k používání. |
| MAGYAR | Kérjük alaposan olvassa el a tájékoztatót mielőtt a gépet használja. |
| SLOVENIJA | Pred uvedbo v pogon prosim natančno preberite priložena navodila za uporabo. |
| HRVATSKI | Prije puštanja u rad pažljivo pročitajte naputak za upotrebu. |
| БЪЛГАРСКИ | Преди пускане на уреда в действие моля прочетете внимателно инструкцията за използване. |
| România | Va rugăm să citiți cu atenție modul de utilizare înaintea punerii utilajului în funcțiune. |
| SRPSKI | Pre puštanja u rad pažljivo pročitajte uputstvo za upotrebu. |



INBETRIEBNAHME | STARTING-UP THE MACHINE | MISE EN SERVICE | MESSA IN FUNZIONE |
INBEDRIJFSTELLING | UVEDENÍ DO PROVOZU | UVEDENIE DO PREVÁDZKY | ÜZEMBE HELYEZÉS |
UVEDBA V POGON | PUŠTANJE U RAD | ПУСКАНЕ В ДЕЙСТВИЕ | PUNEREA ÎN FUNCȚIUNE |
PUŠTANJE U RAD _____ 6

Deutsch **TECHNISCHE DATEN** | BESTIMMUNGSGEMÄSSE VERWENDUNG | GERÄTEBESCHREIBUNG |
RESTRISIKEN | VERHALTEN IM NOTFALL | ANFORDERUNGEN AN DEN BEDIENER | SYMBOLE |
SICHERHEITSHINWEISE | WARTUNG | GEWÄHRLEISTUNG | SERVICE _____ 11

English TECHNICAL DATA | SPECIFIED CONDITIONS OF USE | POWER TOOL DESCRIPTION | EMERGENCY
PROCEDURE | RESIDUAL RISKS | EMERGENCY PROCEDURE | REQUIREMENTS FOR OPERATING
STAFF | SYMBOLS | SAFETY INSTRUCTIONS | MAINTENANCE | GUARANTEE | SERVICE _____ 15

Français CARACTÉRISTIQUES TECHNIQUES | SPECIFIED CONDITIONS OF USE | DESCRIPTION
DE LA MACHINE | RISQUES RÉSIDUELS | CONDUITE EN CAS D'URGENCE | OPÉRATEUR | SYMBOLES |
CONSIGNES DE SÉCURITÉ | ENTRETIEN | GARANTIE | SERVICE _____ 19

Italiano DATI TECNICI | USO IN CONFORMITÀ ALLA DESTINAZIONE | DESCRIZIONE DELL'ELETTROUTENSILE
| PERICOLI RESIDUALI | COMPORTAMENTO IN CASO D'EMERGENZA | REQUISITI ALL'OPERATORE |
SIMBOLI | ISTRUZIONI | DI SICUREZZA | MANUTENZIONE | GARANZIA | ASSISTENZA _____ 23

Nederlands TECHNISCHE GEGEVENS | VOORGESCHREVEN GEBRUIK VAN HET SYSTEEM | BESCHRIJVING VAN
HET APPARAAT | RESTRISICO'S | HANDELSWIJZE IN NOODGEVAL | EISEN AAN DE BEDIENENDE
PERSOON | SYMBOLEN | VEILIGHEIDSAADVIEZEN | ONDERHOUD | GARANTIE | SERVICE _____ 27

Cesky TECHNICKÉ ÚDAJE | POUŽITÍ V SOULADU S URČENÍM | POPIS PŘÍSTROJE | ZBYTKOVÁ NEBEZPEČÍ |
CHOVÁNÍ V PŘÍPADĚ NÓUZE | POŽADAVKY NA OBSLUHU | SYMBOLY | BEZPEČNOSTNÍ POKYNY |
ÚDRŽBA | ZÁRUKA | SERVIS _____ 31

Slovensky TECHNICKÉ ÚDAJE | POUŽITIE PODĽA PREDPISOV | POPIS PRÍSTROJA | SEKUNDRARNE NEVARNOSTI |
SPRÁVANIE V PRÍPADE NÚDZE | POŽIADAVKY NA OBSLUHU | SYMBOLY | BEZPEČNOTNÉ POKYNY |
ÚDRZBA | ZÁRUKA | SERVIS _____ 35

Magyar MŰSZAKI ADATOK | RENDELTETÉS SZERINTI HASZNÁLAT | A KÉSZÜLÉK LEÍRÁSA | MARADÉKVESZÉLYEK |
VISELKEDÉS KÉNYSZERHELYZETBEN | KÖVETELMÉNYEK A GÉP KEZELŐJÉRE | SZIMBÓLUMOK |
BIZTONSÁGI UTASÍTÁSOK | KARBANTARTÁS | JÓTÁLLÁS | SZERVIZ _____ 39

Slovenija TEHNIČNI PODATKI | UPORABA V SKLADU Z NAMENOM | OPIS NAPRAVE | SEKUNDRARNE
OPASNOSTI | UKREPI V ZASILNIH PRIMERIH | ZAHTEVE, KI JIH MORA SPOLNJEVATI UPORABNIK |
SIMBOLI | VARNOSTNI NAPOTKI | VZDRŽEVANJE | GARANCIJA | SERVIS _____ 43

Hrvatski TEHNIČKI PODACI | NAMJENSKA UPORABA | OZNAKA UREĐAJA | SEKUNDRARNE OPASNOSTI |
POSTUPANJE U SLUČAJU NUŽDE | ZAHTEVI NA OSOBLJE | SIMBOLI | SIGURNOSNE UPUTE |
ODRŽAVANJE | JAMSTVO | SERVIS _____ 47

Български ТЕХНИЧЕСКИ ДАННИ | ИЗПОЛЗВАНЕ В СЪОТВЕТСТВИЕ С ПРЕДНАЗНАЧЕНИЕТО | ОПИСАНИЕ
НА УРЕДА | ОСТАТЪЧНИ ОПАСНОСТИ | ПОВЕДЕНИЕ В СЛУЧАЙ НА БЕДА | ИЗИСКВАНИЯ ЗА
ОБСЛУЖВАНЕ | СИМВОЛИ | ИНСТРУКЦИИ ПО | ПОДДРЪЖКА | ГАРАНЦИЯ | СЕРВИЗ _____ 51

România DATE TEHNICE | UTILIZARE CONFORM DESTINAȚIEI | DESCRIERE UTILAJ | PERICOLE REMANENTE |
COMPORTAMENT ÎN CAZURI EXTREME | EXIGENȚE LA ADRESA OPERATORULUI | SIMBOLURI |
INSTRUCȚIUNI DE SECURITATE | ÎNȚREȚINERE | GARANȚIE | SERVICE _____ 55

Srpski TEHNIČKI PODACI | NAMENSKA UPOTREBA | OZNAKA APARATA | SEKUNDRARNE OPASNOSTI |
POSTUPANJE U SLUČAJU NUŽDE | ZAHTEVI ZA OSOBLJE | SIMBOLI | SIGURNOSNA UPUTSTVA |
ODRŽAVANJE | GARANCIJA |SERVIS _____ 59

Originalkonformitätserklärung | Original Declaration of Conformity | L'originale de la déclaration de conformité |
L'originale della dichiarazione di conformità | Originele conformiteitsverklaring | Originál prohlášení o shodě | Originál vyhlásenia o zhode |
Megfelelőségi nyilatkozat eredeti példánya | Original izjave o skladnosti | Original izjave o istovjetnosti |
Оригинал на декларацията за съответствие | Originalul Declarației de conformitate | Original izjave o istovjetnosti _____ 63

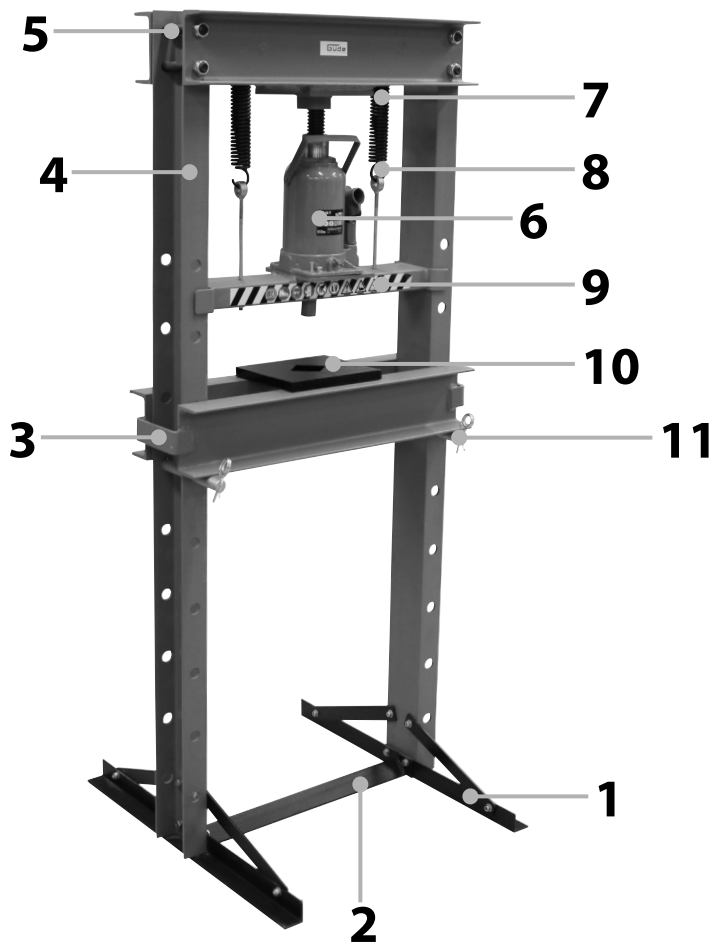

DE **Montage**
GB Assembly
FR Montage
IT Montaggio
NL Montage
CZ Montáž
SK Montáž
HU Szerelés

SI Montaža
HR Montaža
BG Монтаж
RO Montaj
BA Montaža

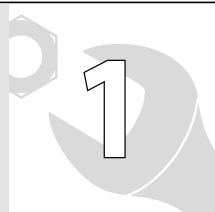

6-10

DE **Montage**
GB Assembly
FR Montage
IT Montaggio
NL Montage
CZ Montáž
SK Montáž
HU Szerelés

SI Montaža
HR Montaža
BG Монтаж
RO Montaj
BA Montaža

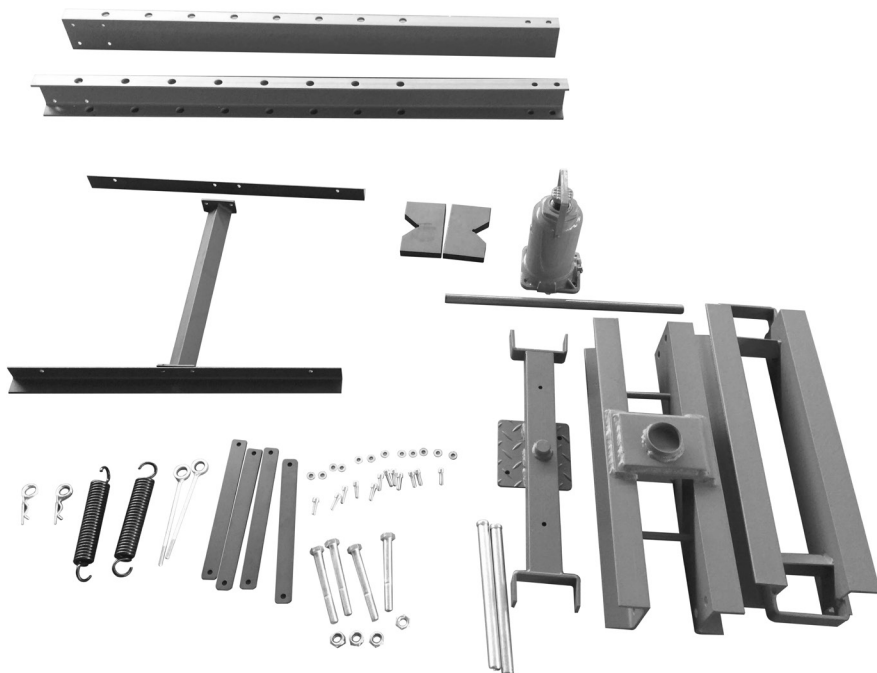

DE **Montage**

GB Assembly

FR Montage

IT Montaggio

NL Montage

CZ Montáž

SK Montáž

HU Szerelés

SI Montaža

HR Montaža

BG Монтаж

RO Montaj

BA Montaža

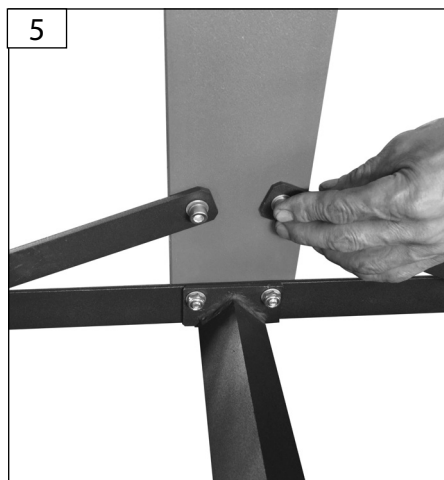
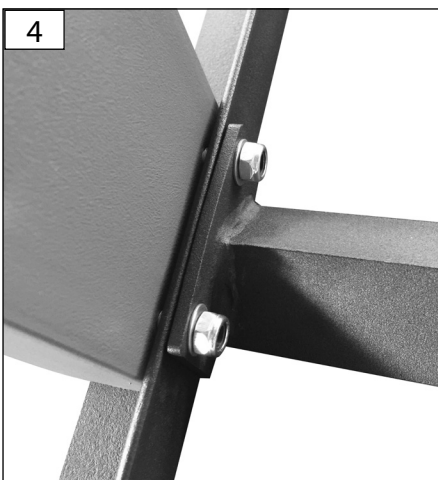
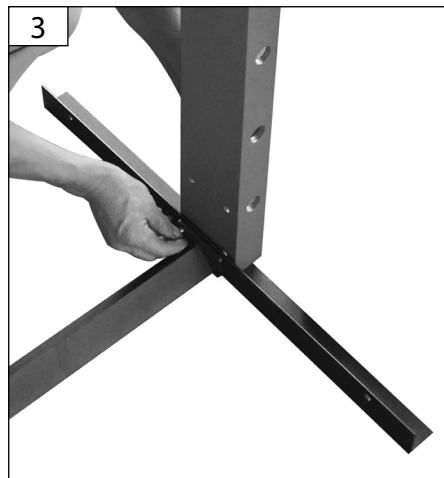
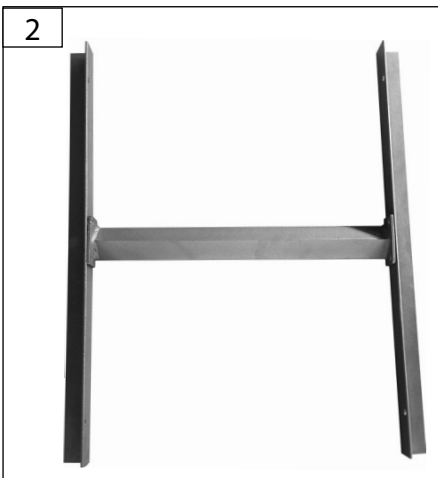

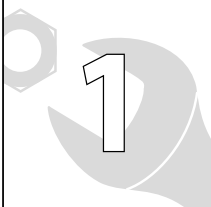

DE **Montage**
GB Assembly
FR Montage
IT Montaggio
NL Montage
CZ Montáž
SK Montáž
HU Szerelés

SI Montaža
HR Montaža
BG Монтаж
RO Montaj
BA Montaža

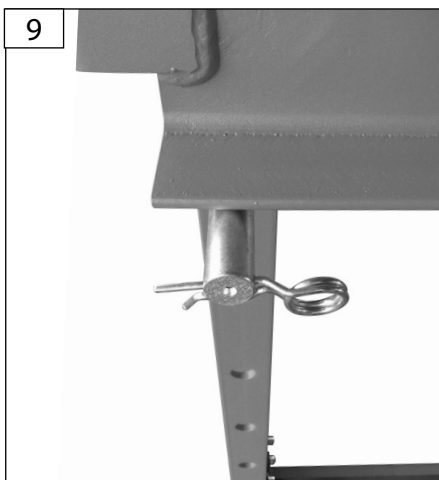
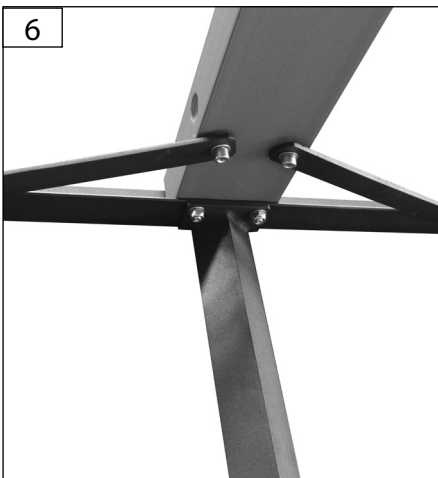

DE **Montage**

GB Assembly

FR Montage

IT Montaggio

NL Montage

CZ Montáž

SK Montáž

HU Szerelés

SI Montaža

HR Montaža

BG Монтаж

RO Montaj

BA Montaža

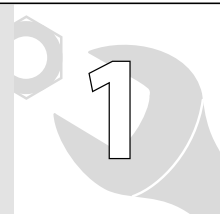

10

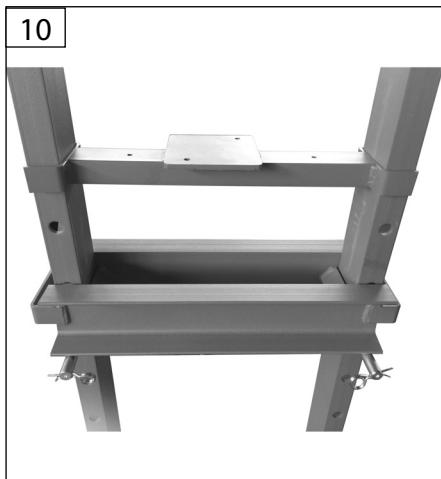

11

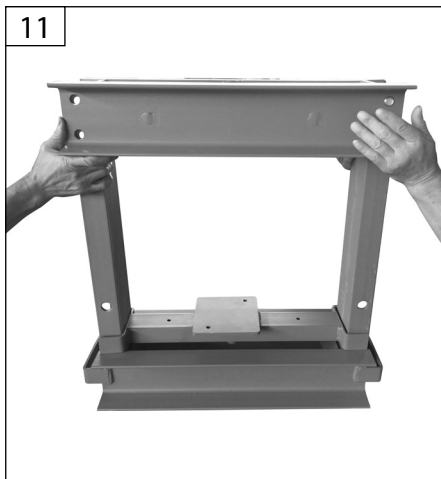

12

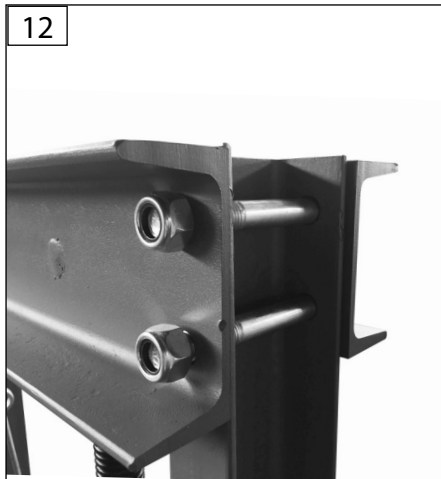

13

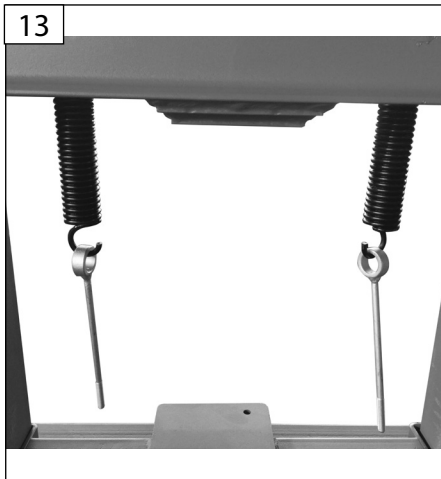

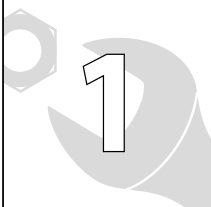

DE **Montage**
GB Assembly
FR Montage
IT Montaggio
NL Montage
CZ Montáž
SK Montáž
HU Szerelés

SI Montaža
HR Montaža
BG Монтаж
RO Montaj
BA Montaža

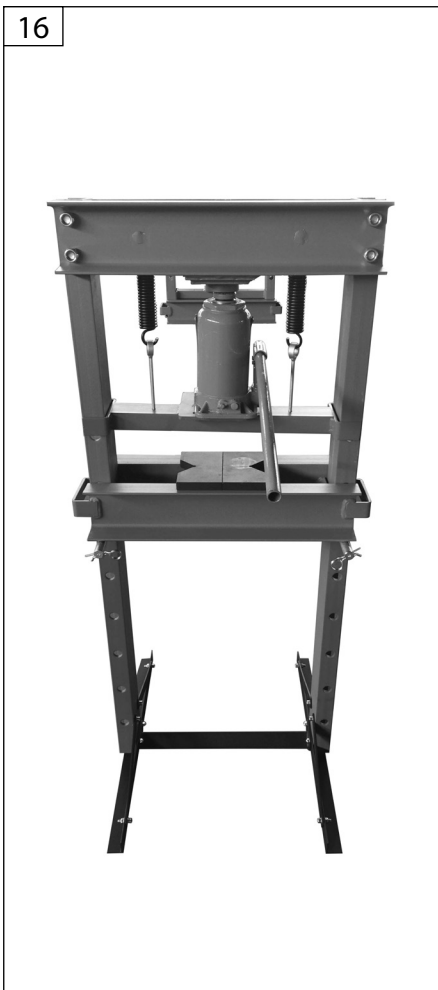
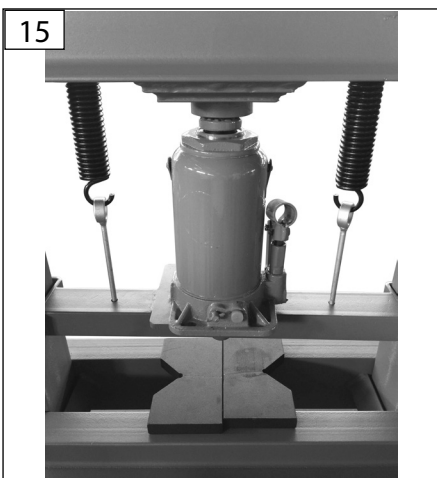
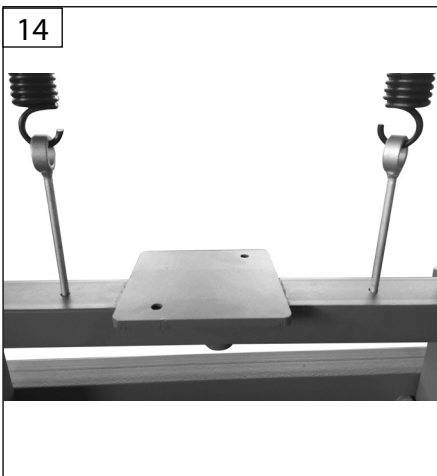

Beschreibung

| Teilenummer | Beschreibung | Anzahl |
|-------------|------------------|--------|
| 1 | Pressenfuß | 2 |
| 2 | Spreize | 1 |
| 3 | Arbeitsbett | 1 |
| 4 | Säulen | 1 |
| 5 | Kreuzstück | 1 |
| 6 | 20 t Hubzylinder | 1 |
| 7 | Feder | 2 |
| 8 | Haken | 2 |
| 9 | Hebplatte | 1 |
| 10 | Stahlplatte | 2 |
| 11 | Stange | 2 |

Gewährleistung

Die Gewährleistungszeit beträgt 12 Monate bei gewerblicher Nutzung, 24 Monate für Verbraucher und beginnt mit dem Zeitpunkt des Kaufs des Gerätes.

Die Gewährleistung erstreckt sich ausschließlich auf Mängel, die auf Material- oder Herstellungsfehler zurückzuführen sind. Bei Geltendmachung eines Mangels im Sinne der Gewährleistung ist der Kaufbeleg - der das Verkaufsdatum auszuweisen hat - mit Verkaufsdatum beizufügen.

Von der Gewährleistung ausgeschlossen sind unsachgemäße Nutzung, wie z. B. Überlastung des Gerätes, Gewaltanwendung, Beschädigungen durch Fremdeinwirkung, Fremdkörper, sowie Nichtbeachtung der Gebrauchs- und Aufbauanleitung und normaler Verschleiß.

Allgemeine Sicherheitshinweise

Die Bedienungsanleitung muss vor der ersten Anwendung des Gerätes ganz durchgelesen werden. Falls über die Bedienung des Gerätes Zweifel entstehen sollten, wenden Sie sich an den Hersteller.
(Service-Abteilung)

UM EINEN HOHEN GRAD AN SICHERHEIT ZU GARANTIEREN, BEACHTEN SIE UNBEDINGT AUFMERKSAM FOLGENDE HINWEISE:

- Kontrollieren Sie das Gerät vor Inbetriebnahme auf Vollständigkeit, Funktion und Dichtheit!
- Nehmen Sie niemals ein defektes oder funktionsunfähiges Gerät in Betrieb! Kontaktieren Sie den Hersteller oder lassen Sie das Gerät im von einem qualifizierten Mechaniker kontrollieren.
- Arbeiten Sie immer mit bedacht und der nötigen Vorsicht!
- Wenden Sie auf keinen Fall übermäßige Gewalt an!
- Tragen Sie immer eine persönliche Schutzausrüstung (Schutzbrille, Handschuhe, Sicherheitsschuhe usw.).
- Stahl, Metall oder andere Materialien während des Pressens brechen. Achten Sie daher auf ausreichende Sicherungsmaßnahmen im Umfeld.
- Halten Sie Kinder und unbeteiligte Dritte vom Gerät fern.
- Verankern Sie die Presse fest im Boden, verwenden Sie hierfür Dübel und Schrauben.
- Versuchen Sie auf keinen Fall Federn mit der Presse zu spannen oder zusammenzudrücken.
- Kontrollieren Sie vor jedem Einsatz alle Teile auf einwandfreie Funktion und festen Sitz.
- Defekte Teile sind nur mit gleichwertigen Ersatzteilen zu ersetzen.
- Während des Transports der Presse kann es vorkommen, dass sich im Hydrauliköl des Hubzylinders Luft löst. Durch eingeschlossene Luftblasen, kann es vorkommen, dass der Hubzylinder nicht korrekt funktioniert. Entlüften Sie den Hubzylinder wie folgt:
 - Drehen Sie das Ventil des Hubzylinders höchstens zweimal im Gegenuhrzeigersinn.
 - Entfernen Sie den Verschlussstopfen des Hubzylinders.
 - Pumpen Sie in kurzen schnellen Intervallen am Hebel des Hubzylinders.
 - Wiederholen Sie diesen Vorgang so oft wie nötig.
 - Verschließen Sie den Hubzylinder wieder mit dem Verschlussstopfen.

Verhalten im Notfall

Leiten Sie die der Verletzung entsprechend notwendigen Erste Hilfe Maßnahmen ein und fordern Sie schnellst möglich qualifizierte ärztliche Hilfe an. Bewahren Sie den Verletzten vor weiteren Schädigungen und stellen Sie diesen ruhig.

Für einen eventuell eintretenden Unfall sollte immer ein Verbandskasten nach DIN 13164 am Arbeitsplatz griffbereit vorhanden sein. Dem Verbandskasten entnommenes Material ist sofort wieder aufzufüllen.

Wenn Sie Hilfe anfordern, machen Sie folgende Angaben:



1. Ort des Unfalls
2. Art des Unfalls
3. Zahl der Verletzten
4. Art der Verletzungen

Kennzeichnungen auf dem Gerät







Erklärung der Symbole

In dieser Anleitung und/oder auf dem Gerät werden folgende Symbole verwendet:





Produktsicherheit, Verbote:

| | | |
|-----------------------------------------------------------------------------------|-----------------------------------------------------------------------------------|-----------------------------------------------------------------------------------|
|  |  |  |
| Produkt ist mit den einschlägigen Normen der Europäischen Gemeinschaft konform | Verbot, allgemein (in Verbindung mit anderem Piktogramm) | Berühren verboten |





Verbote, Warnung, Gebote:

| | | | | | |
|-----------------------------------------------------------------------------------|-----------------------------------------------------------------------------------|-----------------------------------------------------------------------------------|-----------------------------------------------------------------------------------|-------------------------------------------------------------------------------------|-------------------------------------------------------------------------------------|
|  |  |  |  |  |  |
| Maschine darf nur von einer Person bedient werden | Warnung/Achtung | Warnung vor Handverletzung | Warnung vor umherfliegenden Objekten | Schutzhandschuhe benutzen | Vor Gebrauch Bedienungsanleitung lesen |

Gebote, Umweltschutz:

| | | | | | |
|-----------------------------------------------------------------------------------|-----------------------------------------------------------------------------------|---------------------------------------------------------------------------------------------------------------------------------------------|--|-------------------------------------------------------------------------------------|------------------------------------------------------------------------------------------------|
|  |  |  | |  |  |
| Augenschutz tragen | Sicherheitsschuhe tragen | Schadhafte und/oder zu entsorgende elektrische oder elektronische Geräte müssen an den dafür vorgesehen Recycling-Stellen abgegeben werden. | | Abfall nicht in die Umwelt, sondern fachgerecht entsorgen. | Verpackungsmaterial aus Pappe kann an den dafür vorgesehen Recycling-Stellen abgegeben werden. |

Verpackung:

| | | | | | |
|-------------------------------------------------------------------------------------|-------------------------------------------------------------------------------------|-------------------------------------------------------------------------------------|-------------------------------------------------------------------------------------|--|--|
|  |  |  |  | | |
| Vor Nässe schützen | Packungsorientierung oben | Vorsicht zerbrechlich | Gewicht | | |

Bestimmungsgemäße Verwendung

Das Gerät darf ausschließlich zum Pressen unter Beachtung der Sicherheitshinweise verwendet werden.

Bei Nichtbeachtung der Bestimmungen, aus den allgemein gültigen Vorschriften sowie den Bestimmungen aus dieser Anleitung, kann der Hersteller für Schäden nicht verantwortlich gemacht werden.

Restgefahren und Schutzmaßnahmen

Mechanische Restgefahren

| Gefährdung | Beschreibung | Schutzmaßnahme(n) | Restgefahr |
|----------------------|-----------------------------------------------------------------------------|--------------------------------------------------------------------------------------|------------|
| Erfassen, Aufwickeln | Weite Kleidung oder Schmuck kann von den beweglichen Teilen erfasst werden. | Tragen Sie stets eng anliegende Kleidung und keinen Schmuck der erfasst werden kann. | |

Vernachlässigung ergonomischer Grundsätze

| Gefährdung | Beschreibung | Schutzmaßnahme(n) | Restgefahr |
|-----------------------------------------------------|--------------------------------------------------------------------------------------------|----------------------------------------------------------------------------------|------------|
| Nachlässiger Gebrauch persönlicher Schutzausrüstung | Die Sägekette und andere Teile am Gerät können zu Schneid- und Quetschverletzungen führen. | Tragen Sie deshalb immer Sicherheitshandschuhe, wenn Sie mit dem Gerät arbeiten. | |
| Unangemessene örtliche Beleuchtung | Mangelhafte Beleuchtung stellt ein hohes Sicherheitsrisiko dar. | Sorgen Sie bei der Arbeit mit dem Gerät immer für ausreichende Beleuchtung. | |

Entsorgung

Die Entsorgungshinweise ergeben sich aus den Piktogrammen die auf dem Gerät bzw. der Verpackung aufgebracht sind. Eine Beschreibung der einzelnen Bedeutungen finden Sie im Kapitel „Kennzeichnung“.

Entsorgung der Transportverpackung

Die Verpackung schützt das Gerät vor Transportschäden. Die Verpackungsmaterialien sind in der Regel nach umweltverträglichen und entsorgungstechnischen Gesichtspunkten ausgewählt und deshalb recycelbar.

Das Rückführen der Verpackung in den Materialkreislauf spart Rohstoffe und verringert das Abfallaufkommen.

Verpackungsteile (z.B. Folien, Styropor®) können für Kinder gefährlich sein. **Es besteht Erstickungsgefahr!**

Bewahren Sie Verpackungsteile außerhalb der Reichweite von Kindern auf und entsorgen Sie sie so schnell wie möglich.

Anforderungen an den Bediener

Der Bediener muss vor Gebrauch des Gerätes aufmerksam die Bedienungsanleitung gelesen haben.

Qualifikation

Außer einer ausführlichen Einweisung durch eine sachkundige Person ist keine spezielle Qualifikation für den Gebrauch des Gerätes notwendig.

Mindestalter

Das Gerät darf nur von Personen betrieben werden, die das 16. Lebensjahr vollendet haben.

Eine Ausnahme stellt die Benutzung als Jugendlicher dar, wenn die Benutzung im Zuge einer Berufsausbildung zur Erreichung der Fertigkeit unter Aufsicht eines Ausbilders erfolgt.

Schulung

Die Benutzung des Gerätes bedarf lediglich einer entsprechenden Unterweisung. Eine spezielle Schulung ist nicht notwendig.

Technische Daten

| | |
|-------------------------------|---------------------|
| Maximaldruck: | 20 t |
| Arbeitsbereich: | 90-780 mm |
| Druckstock: | 7-fach verstellbar |
| Hubhöhe: | 145 mm |
| Grundmaße (L x B x H): | 700 x 650 x 1520 mm |
| Gewicht netto/brutto: | 81 kg/ 90 kg |

Transport und Lagerung



Das Gerät ist nur für den stationären Einsatz konzipiert.

Unbenutzte Werkzeuge sollten in einem trockenen, verschlossenen Raum aufbewahrt werden.

Montage und Erstinbetriebnahme

Sicherheitshinweise für Erstinbetriebnahme

- Achten Sie auf eine sichere Befestigung des Gerätes auf einer geeigneten Oberfläche.
- Stellen Sie sicher, dass alle Verschraubungen fest sind.

Vorgehensweise

- Montieren Sie das Gerät fest auf dem Boden

Bedienung

- Verstellen Sie Ihre benötigte Arbeitshöhe durch einstecken der Bolzen im Rahmen
- schließen Sie das Ventil der Hubzylinders
- Pumpen Sie am Hebel des Hubzylinders
- Durch öffnen des Ventils fährt der Hubzylinder in die Ausgangsposition zurück

Sicherheitshinweise für die Bedienung

- Benutzen Sie das Gerät erst nachdem Sie die Bedienungsanleitung aufmerksam gelesen haben.
- Beachten Sie alle in der Anleitung aufgeführten Sicherheitshinweise.
- Verhalten Sie sich verantwortungsvoll gegenüber anderen Personen.

Inspektion und Wartung

Halten Sie das Gerät stets sauber und staubfrei.
Ölen Sie alle beweglichen Teile.

Sicherheitshinweise für die Inspektion und Wartung

Nur ein regelmäßig gewartetes und gut gepflegtes Gerät kann ein zufriedenstellendes Hilfsmittel sein. Wartungs- und Pflegemängel können zu unvorhersehbaren Unfällen und Verletzungen führen.

Inspektions- und Wartungsplan

| Zeitintervall | Beschreibung | Evtl. weitere Details |
|----------------------|---------------------------------------------------------------------------------------------------------------------------------------------------------------------|-----------------------|
| Nach jeder Benutzung | <ul style="list-style-type: none">Reiben Sie das Gerät mit einem sauberen, trockenen Tuch ab oder blasen Sie es mit Druckluft bei niedrigem Druck ab. | |

Service

Sie haben **technische Fragen? Eine Reklamation? Benötigen Ersatzteile oder eine Bedienungsanleitung?**

Auf unserer Homepage www.guede.com im Bereich **Service** helfen wir Ihnen schnell und unbürokratisch weiter. Bitte helfen Sie uns Ihnen zu helfen. Um Ihr Gerät im Reklamationsfall identifizieren zu können benötigen wir die Seriennummer sowie Artikelnummer und Baujahr. Alle diese Daten finden Sie auf dem Typenschild. Um diese Daten stets zur Hand zu haben, tragen Sie diese bitte unten ein.

Seriennummer:

Artikelnummer:

Baujahr:

Tel.: +49 (0) 79 04 / 700-360

Fax: +49 (0) 79 04 / 700-51999

E-Mail: support@ts.guede.com

Wichtige Kundeninformation

Bitte beachten Sie, dass eine Rücksendung innerhalb oder auch außerhalb der Gewährleistungszeit grundsätzlich in der Originalverpackung erfolgen sollte. Durch diese Maßnahme werden unnötige Transportschäden und deren oft strittige Regelung wirkungsvoll vermieden. Nur im Originalkarton ist Ihr Gerät optimal geschützt und somit eine reibungslose Bearbeitung gesichert.

Delivery volume

| Part number | Description | Amount |
|-------------|---------------------|--------|
| 1 | Press legs | 2 |
| 2 | Strut | 1 |
| 3 | Work bed | 1 |
| 4 | Posts | 1 |
| 5 | Cross part | 1 |
| 6 | 20 t lift. cylinder | 1 |
| 7 | Spring | 2 |
| 8 | Hook | 2 |
| 9 | Lifting board | 1 |
| 10 | Steel board | 2 |
| 11 | Bar | 2 |

Warranty

A warranty period of 12 months applies to commercial use and 24 months apply to private use and commences on the day of purchase of the device.

Warranty applies exclusively to failures due to defective material or workmanship. An original sale slip with indication of date of sale must be presented in case of claiming for the warranty rights.

Warranty does not cover unprofessional use such as device overload, violent use, damage caused by third party or foreign materials, failure to comply with operations and assembly manual, and normal wear and tear.

Overall safety instructions

You ought to read the manual prior to first use. If in doubts about plugging and operating the machine, contact the manufacturer (service department).

To ensure high safety level, observe following instructions:

- Check the completeness, function and tightness of the machine!
- Never start up malfunctioning or defective machine. Contact the manufacturer or let the machine to be checked by a qualified mechanic
- Always work cautiously and with necessary carefulness!
- Never use inordinate force!
- Always wear safety gear (goggles, gloves, safety shoes, etc.).
- Steel, metal or other materials can brake while pressing. So take adequate safety measures around.
- Keep children and unconcerned people out of reach.
- Anchor the press firmly into ground, use dowels and screws.
- Never try to stretch or squeeze springs.
- Check all parts for function and tightness before each use.
- Faulty parts need to be replaced with adequate spare ones.
- While transporting the press, there might loose some air in the lifting cylinder. Due these air bubbles, the press might not work properly. To deaerate lifting cylinder do this:
 - turn the valve of lifting cylinder anticlockwise maximum twice.
 - remove the plug of the lifting cylinder.
 - pump up in short intervals with the lever of lifting cylinder.
 - repeat this procedure as often as necessary.
 - close the lifting cylinder with the plug again.

Emergency Action

Apply the first aid adequate to the injury and get qualified medical assistance as quickly as possible. Protect the injured person from more accidents and calm him/her down.

For the sake of eventual accident, in accordance with DIN 13164, a workplace has to be fitted with a first-aid kit. It is essential to replace any used material in the first-aid kit immediately after it has been used. If you seek help, state the following pieces of information:



1. Accident site
2. Accident type
3. Number of injured persons
4. Injury type(s)

Labels on the machine

Symbols explanation

In his manual and on the machine are used following symbols:





Product safety, restrictions:

| | | |
|-----------------------------------------------------------------------------------|-----------------------------------------------------------------------------------|-----------------------------------------------------------------------------------|
|  |  |  |
| Product complies with relevant EU standards | Overall restriction (in connection with other symbol) | Do not touch |





Restrictions, warnings, orders:

| | | | | | |
|-----------------------------------------------------------------------------------|-----------------------------------------------------------------------------------|-----------------------------------------------------------------------------------|-----------------------------------------------------------------------------------|-------------------------------------------------------------------------------------|-------------------------------------------------------------------------------------|
|  |  |  |  |  |  |
| Machine can be operated by single person only | Warning/attention | Warning hand injury | Warning flying objects | Use safety gloves | Read user's manual before use |

Orders, environmental protection:

| | | | | | |
|-----------------------------------------------------------------------------------|-----------------------------------------------------------------------------------|-----------------------------------------------------------------------------------|--|-----------------------------------------------------------------------------------------------------|-------------------------------------------------------------------------------------|
|  |  |  | |  |  |
| Wear safety goggles | Wear safety shoes | Dispose the waste so you make no environmental damage | | Faulty and/or liquidated electric or electronic devices must be disposed to authorized scrap-yards. | Green point – Duales System Deutschland AG |

Wrapping:

| | | | | | |
|------------------------------------------------------------------------------------|------------------------------------------------------------------------------------|------------------------------------------------------------------------------------|------------------------------------------------------------------------------------|--|--|
|  |  |  |  | | |
| Protect from humidity | This face up | Attention – fragile | Weight | | |

Use in accordance with function

Machine is used for pressing only while following safety instructions.

Not observing the stipulations from overall regulations in force, as well as from this manual, does not make the manufacturer responsible for any damage.

Residual risks and protective measures

Mechanical residual risks

| Danger | Description | Protective measures | Residual danger |
|------------------|------------------------------------------------------------|------------------------------------------------------------------------------|-----------------|
| Winding, holding | Broad clothes or jewelry can be caught up by moving parts. | Wear always skin tight clothes and do not wear jewelry, easy to be winded up | |

Neglecting the ergonomic rules

| Danger | Description | Protective measures | Residual danger |
|-------------------------------|--------------------------------------------------------------------------|------------------------------------------------------------------|-----------------|
| Careless using of safety gear | Saw chain and other parts on the machine can cause cut or pinch injuries | Therefore wear always safety gloves while operating the machine. | |
| Insufficient local lighting | Insufficient lighting represents high safety risk | Arrange always proper lighting while operating the machine | |

Disposal

Disposal instructions are illustrated in the form of pictograms on the device or packaging. Description of the pictograms is given in "Identification" chapter.

Disposal of transport packaging

Packaging protects the device against damage during transport. Packaging materials are usually selected according to their effect on environment and disposal methods and can therefore be recycled.

Returning of the packaging back to circulation saves resources and costs for packaging disposal.

Parts of the packaging (e.g. foil, styropor) may be dangerous for children. **Risk of suffocation!**
Keep these parts of the packaging out of reach of children and dispose as soon as possible.

Operation requirements

Operator must read the manual properly prior to use.

Qualification

Except detailed instruction by an expert, there is no special qualification needed to operate the machine.

Minimum age

Operate the machine can only persons over 16 years.
Exception is using by the youths during professional training under the supervision of an instructor.

Training

Operating the machine requires only corresponding instruction by an expert resp. user's manual. Special training is not necessary.

Technical data

| | |
|----------------------------------|----------------------|
| Pressing power: | 20 t |
| Operating range: | 90-780 mm |
| Oil pressure: | 7 adjustment options |
| Lift height: | 145 mm |
| Basic dimensions (LxWxH): | 700 x 650 x 1520 mm |
| Weight net/gross: | 81 kg/ 90 kg |

Transportation and storage



Machine is meant for stationary utilization only.

Machines not in use have to be stored in dry, locked room.

Assembly and first start up

Safety instruction for the first start up

- Pay attention to secure fastening of the machine to the suitable surface.
- Ensure that all fastenings are tight

Procedure

- Fasten the machine firmly to the ground

Operation

- By inserting the pin into the frame set the working height needed.
- Close the valve of lifting cylinder
- Pump up with the lever of the lifting cylinder
- By opening the valve, lifting cylinder is coming back to the original position.

Safety instructions for operators

- Use the machine after you have read the manual carefully
- Follow all safety instructions stated in the manual
- Act responsibly towards other persons

Inspections and maintenance

Keep the machine clean and dust free.
Grease all moving parts.

Safety instructions for inspections and maintenance

Only regularly maintained and cared machine can be satisfactory helper. Insufficient maintenance and care can lead into unpredictable faults and accidents.

Inspection and maintenance plan

| Time interval | Description | Other possible details |
|----------------|-------------------------------------------------------------------------------------------------------------------------------------------|------------------------|
| After each use | <ul style="list-style-type: none">Wipe up the machine with clean and dry cloth or blow it by a compressed low pressure air. | |

Service**Any technical questions? Complaint? Do you need spare parts or operation manual?**

Go to our website www.guede.com and the section **Service** will help you quickly and without bureaucracy. Please, help us to help you. In order to identify your device in case of complaint, please indicate serial number, order number and year of manufacture. All information is available on the product label. To have all information always at hand, put them down.

Serial number:

Order number:

Year of manufacture:

Phone: +49 (0) 79 04 / 700-360

Fax: +49 (0) 79 04 / 700-51999

E-Mail: support@ts.guede.com

Important information for the customer

Please be sure to know that returning the product in or after the warranty period must be made in the original packaging.

Contenu du colis

| N° de la pièce | Description | Quantité |
|----------------|-------------------------|----------|
| 1 | Patte de la presse | 2 |
| 2 | Entretoise | 1 |
| 3 | Plan de travail | 1 |
| 4 | Montants | 1 |
| 5 | Pièce croisée | 1 |
| 6 | 20 t cylindre de levage | 1 |
| 7 | Ressort | 2 |
| 8 | Crochet | 2 |
| 9 | Plaque de levage | 1 |
| 10 | Plaque en acier | 2 |
| 11 | Tige | 2 |

Garantie

La durée de la garantie est de 12 mois en cas d'une utilisation industrielle et de 24 mois pour le consommateur final. La période de garantie commence à courir à compter de la date d'achat de l'appareil.

La garantie s'applique exclusivement sur les défauts de matériel ou des défauts de fabrication. En cas de réclamation pendant la durée de la garantie, veuillez joindre l'original du justificatif d'achat comportant la date d'achat.

La garantie ne couvre pas une utilisation incompétente, telle que surcharge de l'appareil, utilisation de force, endommagement par une personne étrangère ou un objet étranger, non respect du mode d'emploi et du mode de montage et usure normale.

Consignes générales de sécurité

Avant d'utiliser l'appareil, lisez complètement la notice. Si vous avez des doutes sur le branchement et la manipulation de l'appareil, contactez le fabricant (service après-vente).

AFIN D'ASSURER UN GRAND DEGRÉ DE SÉCURITÉ, RESPECTEZ LES CONSIGNES SUIVANTES :

- Avant de mettre l'appareil en marche, vérifiez son intégralité, fonctionnalité et l'étanchéité !
- Ne mettez jamais en marche un appareil défectueux ou non fonctionnel. Contactez le fabricant ou faites contrôler l'appareil par un mécanicien qualifié.
- Travaillez toujours prudemment et utilisez le bon sens !
- N'utilisez en aucun cas une force excessive !
- Portez toujours des accessoires de protection personnels (lunettes de protection, gants, chaussures de sécurité, etc.).
- L'acier, le métal ou autres matières peuvent casser lors du pressage. Par conséquent, adopter les mesures nécessaires dans les environs.
- Éloignez les enfants et les personnes non intéressées de l'appareil.
- Fixez solidement la presse au sol, pour cela, utilisez des chevilles et des vis.
- N'utilisez jamais la presse pour tendre ou presser des ressorts.
- Avant toute utilisation, contrôlez l'état des pièces, leur fonctionnement parfait et leur serrage.
- Remplacez les pièces défectueuses par des pièces détachées équivalentes.
- Le transport de la presse peut engendrer la libération de l'air dans l'huile hydraulique du cylindre de levage. Les bulles d'air peuvent provoquer le mauvais fonctionnement du cylindre de levage. Purgez le cylindre de levage comme suit :
 - Tournez la valve du cylindre de levage deux fois au maximum dans le sens inverse des aiguilles d'une montre.
 - Retirez le bouchon du cylindre de levage.
 - Pompez dans des intervalles courts et rapides avec le levier de cylindre de levage.
 - Répétez ce procédé aussi souvent que nécessaire.
 - Refermez le cylindre de levage.

Conduite en cas d'urgence

Effectuez les premiers gestes de secours et appelez rapidement les premiers secours. Protégez le blessé d'autres blessures et calmez-le.

Pour des raisons de risque d'accident, le lieu de travail doit être équipé d'une armoire à pharmacie selon DIN 13164. Il est nécessaire de compléter immédiatement le matériel pris dans l'armoire à pharmacie. Si vous appelez les secours, fournissez les renseignements suivants:



1. Lieu d'accident
2. Type d'accident
3. Nombre de blessés
4. Type de blessure

Indications sur l'appareil







Explication des symboles

Dans la notice et/ou sur l'appareil figurent les symboles suivants :





Sécurité du produit :

| | | |
|-----------------------------------------------------------------------------------|-----------------------------------------------------------------------------------|-----------------------------------------------------------------------------------|
|  |  |  |
| Produit répond aux normes correspondantes de la CE | Interdiction générale (en combinaison avec un autre pictogramme) | Défense de toucher |





Interdictions, avertissements, consignes :

| | | | | | |
|-----------------------------------------------------------------------------------|-----------------------------------------------------------------------------------|-----------------------------------------------------------------------------------|-----------------------------------------------------------------------------------|-------------------------------------------------------------------------------------|-------------------------------------------------------------------------------------|
|  |  |  |  |  |  |
| L'appareil doit être manipulé par une seule personne | Avertissement/attention | Avertissement : danger de blessures | Avertissement : objets volants | Utilisez des gants de protection | Lisez la notice avant l'utilisation. |

Consignes, protection de l'environnement :

| | | | | | |
|-----------------------------------------------------------------------------------|-----------------------------------------------------------------------------------|----------------------------------------------------------------------------------------------------------------------------------|--|-------------------------------------------------------------------------------------|-------------------------------------------------------------------------------------|
|  |  |  | |  |  |
| Portez des lunettes de protection | Portez des chaussures de sécurité | Déposez les appareils électriques ou électroniques défectueux et/ou destinés à liquidation au centre de ramassage correspondant. | | Liquidez les déchets de manière à ne pas nuire à l'environnement. | Déposez l'emballage en carton au dépôt pour recyclage. |

Emballage :

| | | | | | |
|-------------------------------------------------------------------------------------|-------------------------------------------------------------------------------------|-------------------------------------------------------------------------------------|-------------------------------------------------------------------------------------|--|--|
|  |  |  |  | | |
| Protégez de l'humidité | Sens de pose | Attention - fragile | Poids | | |

Utilisation en conformité avec la destination

L'appareil doit être utilisé exclusivement au pressage en respectant les consignes de sécurité.

Le fabricant ne répond pas des dommages engendrés par le non respect des dispositions des règlements généraux en vigueur ainsi que de cette notice.

Dangers résiduels et mesures de protection

Dangers résiduels mécaniques

| Risque | Description | Mesure(s) de sécurité | Danger résiduel |
|-------------------------|------------------------------------------------------------------------------|----------------------------------------------------------------------------|-----------------|
| Accrochage, enroulement | Vêtements larges, bijoux ou cheveux peuvent s'accrocher aux parties mobiles. | Portez toujours un vêtement adhérent et protégez vos cheveux par un filet. | |

Manquement aux principes ergonomiques

| Risque | Description | Mesure(s) de sécurité | Danger résiduel |
|----------------------------------------------------------------|-----------------------------------------------------------------------------------------------------------|--------------------------------------------------------------------------------|-----------------|
| Utilisation négligée des accessoires personnels de protection. | Les pièces de l'appareil peuvent provoquer des blessures graves consécutives à une coupure ou coincement. | Portez toujours des gants de protection. | |
| Éclairage local insuffisant | Un éclairage insuffisant représente un grand risque. | Assurez toujours un éclairage suffisant lors de la manipulation de l'appareil. | |

Liquidation

Les consignes de liquidation résultent des pictogrammes indiqués sur l'appareil ou sur l'emballage. La description des significations individuelles se trouve dans le chapitre « Indications sur l'appareil ».

Liquidation de l'emballage de transport

L'emballage protège l'appareil de l'endommagement lors du transport. En général, le matériel d'emballage est choisi de façon à ce qu'il réponde aux règles de protection de l'environnement et de liquidation des déchets, par conséquent, il peut être recyclé. La remise de l'emballage dans le circuit de matières permet d'économiser des matières premières et de réduire les déchets. Des parties de l'emballage (telles que films, styropore) peuvent être dangereux pour les enfants. **Danger d'étouffement !** Rangez les parties de l'emballage hors de portée des enfants et liquidez-les le plus rapidement possible.

Opérateur

L'opérateur doit lire attentivement la notice avant d'utiliser l'appareil.

Qualification

Mis à part l'instruction détaillée par un spécialiste, aucune autre qualification spécifique n'est requise.

Âge minimal

L'appareil peut être utilisé uniquement par des personnes de plus de 16 ans. Exception faite des adolescents manipulant l'appareil dans le cadre de l'enseignement professionnel sous la surveillance du formateur.

Formation

L'utilisation de l'appareil nécessite uniquement l'instruction par un spécialiste, éventuellement par la notice. Une formation spéciale n'est pas nécessaire.

Caractéristiques techniques

| | |
|------------------------------------------|--------------------------------|
| Puissance maximale de la presse : | 20 t |
| Rayon de travail : | 90-780 mm |
| Montant : | avec 7 possibilités de réglage |
| Hauteur de levée : | 145 mm |
| Dimensions de base (L x L x H) : | 700 x 650 x 1520 mm |
| Poids net/brut : | 81 kg/ 90 kg |

Transport et stockage



L'appareil a été conçu uniquement pour l'utilisation stationnaire.
Rangez les appareils non utilisés dans une pièce sèche, fermée à clé.

Montage et première mise en service

Consignes de sécurité relatives à la manipulation

- Veillez à fixer solidement l'appareil à une surface adéquate.
- Assurez-vous que tous les boulonnages sont correctement serrés.

Procédé

- Fixez l'appareil solidement au sol.

Manipulation

- Réglez la hauteur de travail nécessaire en insérant le pivot dans le cadre.
- Fermez la valve du cylindre de levage.
- Pompez à l'aide de levier du cylindre de levage.
- L'ouverture de la valve engendre le retour du cylindre de levage à la position initiale.

Consignes de sécurité relatives à la manipulation

- Avant d'utiliser l'appareil, lisez attentivement la notice.
- Respectez toutes les consignes de sécurité contenues dans la notice.
- Comportez vous de façon responsable envers tierces personnes.

Révisions et entretien

Maintenez l'appareil propre et sans poussières.
Graissez toutes les pièces mobiles à l'huile.

Consignes de sécurité relatives aux révisions et à l'entretien

Seul un appareil régulièrement entretenu et traité peut donner satisfaction. Un entretien insuffisant peut engendrer des accidents et des blessures.

Plan des révisions et de l'entretien

| Intervalle de temps | Description | Autres détails |
|--------------------------|-----------------------------------------------------------------------------------------------------------------------------------------------------------|----------------|
| Après chaque utilisation | <ul style="list-style-type: none">Nettoyez l'appareil à l'aide d'un chiffon propre et sec ou soufflez-le à l'air comprimé à basse pression. | |

Service

Vous avez des **questions techniques ? Une réclamation ? Vous avez besoin de pièces détachées ou d'un mode d'emploi ?** Nous vous aiderons rapidement et sans bureaucratie inutile par l'intermédiaire de nos pages Web **www.guede.com** dans la rubrique **Service**. Aidez-nous pour que nous puissions vous aider. Pour identifier votre appareil en cas de réclamation, nous avons besoins du numéro de série, numéro de produit et l'année de fabrication. Toutes ces informations se trouvent sur la plaque signalétique. Pour avoir ces informations toujours à porté de main, veuillez les inscrire ici :

Numéro de série :

N° de commande :

Année de fabrication

Tél.: +49 (0) 79 04 / 700-360

Fax: +49 (0) 79 04 / 700-51999

E-mail: support@ts.guede.com

Informations importantes pour le client

Nous vous informons que l'appareil doit être retourné pendant la durée de la garantie ou après la garantie dans son emballage d'origine. Cette mesure permet d'éviter efficacement l'endommagement inutile lors du transport. L'appareil est protégé de façon optimale seulement dans l'emballage d'origine et son traitement continu est ainsi assuré.

Volume della fornitura

| N° elemento | Descrizione | Quantità |
|-------------|----------------------------|----------|
| 1 | Piede della pressa | 2 |
| 2 | Distanziatore | 1 |
| 3 | Letto di lavoro | 1 |
| 4 | Colonne | 1 |
| 5 | Pezzo a croce | 1 |
| 6 | Cilindro sollevante 20 ton | 1 |
| 7 | Molla | 2 |
| 8 | Gancio | 2 |
| 9 | Piastra sollevante | 1 |
| 10 | Piastra d'acciaio | 2 |
| 11 | Barra | 2 |

Garanzia

Il periodo di garanzia è di 12 mesi in caso di uso industriale, di 24 mesi per i consumatori, e inizia a decorrere dalla data dell'acquisto dell'apparecchio.

La garanzia si riferisce esclusivamente ai difetti dovuti a difetti di materiale o di fabbricazione. Nel caso di reclamo durante il periodo di garanzia occorre allegare il documento originale d'acquisto con la data di vendita.

Non rientra nella garanzia l'uso improprio quale ad es. sovraccarico dell'apparecchio, applicazione di una forza eccessiva, danneggiamento dovuto ad un intervento dei terzi o oggetti estranei, mancato rispetto del manuale d'uso e di montaggio e usura normale.

Istruzioni di sicurezza generali

Prima di utilizzare l'apparecchio, è necessario leggere completamente il Manuale d'Uso. Nel caso dei dubbi sulla connessione e manovra dell'apparecchio, rivolgersi al costruttore (Centro d'Assistenza).

PERCHE' SIA GARANTITO LIVELLO DI SICUREZZA ALTO, MANTENERE ATTENTAMENTE LE SEGUENTI ISTRUZIONI:

- Prima di messa in funzione controllare l'integrità, la funzione e l'impermeabilità dell'apparecchio!
- Mai mettere in funzione un apparecchio difettoso oppure non funzionante! Contattare il Costruttore oppure far controllare l'apparecchio dal meccanico qualificato.
- Lavorare sempre con attenzione ed in pazienza.
- In nessun caso svolgere la forza enorme!
- Utilizzare sempre i mezzi di protezione personale (occhiali, guanti, calzatura antinfortunistica etc.).
- L'acciaio, metallo oppure gli altri materiali possono rompersi durante la pressatura. Attendarsi quindi alle sufficienti misure di sicurezza in prossimità.
- Tenere i bambini e persone non adatte fuori la portata dell'apparecchio.
- Ancorare rigidamente la pressa al suolo usando la bulloneria.
- In nessun caso provare con la ressa tirare e/o schiacciare le molle.
- Prima di ogni uso controllare tutte le parti riguardando la loro perfetta funzione e serramento.
- Le parti difettose devono essere sostituite dei ricambi equivalenti.
- Durante il trasporto della pressa può avvenire la liberazione dell'aria nell'olio idraulico del cilindro di sollevamento. Le bolle d'aria possono causare un malfunzionamento del cilindro sollevante. Per deaerare il cilindro sollevante procedere come segue:
 - Ruotare max. due volte la valvola del cilindro sollevante in senso antiorario.
 - Togliere il tappo del cilindro sollevante.
 - Pompate, con intervalli veloci e corti, la leva del cilindro sollevante.
 - Ripetere la procedura finché sarà necessario.
 - Richiudere il cilindro sollevante con il tappo.

Comportamento nel caso d'emergenza

Applicare il pronto soccorso relativo all'incidente e rivolgersi più rapidamente al medico qualificato. Proteggere il ferito agli ulteriori incidenti e tranquillizzarlo.

Con riferimento alla DIN 13164, il luogo di lavoro deve essere sempre dotato della cassetta di pronto soccorso per eventuali incidenti. Il materiale utilizzato deve essere aggiunto immediatamente.

In caso di richiesta del pronto soccorso comunicare le seguenti informazioni:



1. **Luogo dell'incidente**
2. **Tipo dell'incidente**
3. **Numero dei feriti**
4. **Tipo della ferita**

Indicazioni sull'apparecchio

Spiegazione dei simboli

Sono riportati nel presente Manuale d'Uso, oppure applicati sull'apparecchio, i seguenti simboli:





Sicurezza del prodotto, divieti:

| | | |
|-----------------------------------------------------------------------------------|-----------------------------------------------------------------------------------|-----------------------------------------------------------------------------------|
|  |  |  |
| Prodotto è conforme alle relative norme CE | Divieto generale (unito con altro pittogramma) | Contatto vietato |





Divieti, avvisi, ordini:

| | | | | | |
|-----------------------------------------------------------------------------------|-----------------------------------------------------------------------------------|-----------------------------------------------------------------------------------|-----------------------------------------------------------------------------------|-------------------------------------------------------------------------------------|-------------------------------------------------------------------------------------|
|  |  |  |  |  |  |
| L'apparecchio può essere manovrato solo da <u>unica</u> persona. | Avviso/attenzione | Avviso alle ferite delle mani | Avviso agli oggetti volanti | Usare i guanti di protezione | Prima dell'uso leggere il Manuale d'Uso |

Ordini, tutela dell'ambiente:

| | | | | | |
|-----------------------------------------------------------------------------------|-----------------------------------------------------------------------------------|-----------------------------------------------------------------------------------|--|----------------------------------------------------------------------------------------------------------------|-------------------------------------------------------------------------------------|
|  |  |  | |  |  |
| Utilizzare gli occhiali di protezione | Usare la calzatura protettiva | Smaltire i rifiuti in modo professionale, che non sia inquinato l'ambiente. | | Gli apparecchi elettrici/elettronici difettosi e/o da smaltire devono essere consegnati ai centri autorizzati. | Punto verde – Duales System Deutschland AG |

Imballo:

| | | | | | |
|------------------------------------------------------------------------------------|------------------------------------------------------------------------------------|------------------------------------------------------------------------------------|------------------------------------------------------------------------------------|--|--|
|  |  |  |  | | |
| Proteggere all'umidità | L'imballo deve essere rivolto verso alto | Attenzione - fragile | Peso | | |

Uso in conformità alla destinazione

L'apparecchio deve essere utilizzato esclusivamente per la pressatura rispettando le istruzioni di sicurezza.

Nel caso dell'ignoranza delle istituzioni dalle prescrizioni generalmente vigenti, idem del presente Manuale d'Uso, il costruttore non assume qualsiasi responsabilità dei danni.

Pericoli residui e misure di protezione**Pericoli residui meccanici**

| Pericolo | Descrizione | Azioni di protezione | Pericolo residuale |
|----------------------|-------------------------------------------------------------------------------------|----------------------------------------------------------------------------------------------------------------------|--------------------|
| Presca, avvolgimento | L'indumento largo, oppure i gioielli possono essere presi dalle parti in rotazione. | Indossare sempre gli indumenti attillati e togliere i gioielli che potrebbero essere presi dalle parti in rotazione. | |

Trascuratezza delle regole ergonomiche

| Pericolo | Descrizione | Azioni di protezione | Pericolo residuale |
|-------------------------------------------------------|-------------------------------------------------------------------------------------------------------------------------|-------------------------------------------------------------------------------|--------------------|
| L'uso dei mezzi di protezione personale insufficiente | La catena da taglio e gli altri elementi dell'apparecchio possono causare le ferite per taglio e per lo schiacciamento. | Lavorando con l'apparecchio, utilizzare quindi sempre i guanti di protezione. | |
| L'illuminazione locale insufficiente | Illuminazione insufficiente costituisce alto rischio per la sicurezza. | Lavorando con apparecchio, assicurare sempre l'illuminazione sufficiente. | |

Smaltimento

Le istruzioni per lo smaltimento derivano dai pittogrammi attaccati sull'apparecchio e sull'imballo. La descrizione dei singoli significati riporta il capitolo "Segnaletica".

Smaltimento dell'imballo da trasporto

L'imballo protegge l'apparecchio contro i danni durante il trasporto. I materiali d'imballo sono scelti a seconda la tutela dell'ambiente ed il modo di smaltimento, perciò possono essere riciclati.

Il ritorno dell'imballo in circolazione dei materiali risparmia le materie prime e diminuisce i costi di lavorazione dei rifiuti.

Le singole parti dell'imballo (es. fogli, styropor) possono essere pericolosi per i bambini. **Esiste il pericolo di soffocamento!**

Tenere le parti dell'imballo fuori portata dei bambini e smaltirli prima possibile.

Requisiti all'operatore

L'operatore è obbligato, prima di usare l'apparecchio, leggere attentamente il Manuale d'Uso.

Qualifica

Oltre le istruzioni dettagliate del professionista, per uso dell'apparecchio non è necessaria alcuna qualifica speciale.

Età minima

Con apparecchio possono lavorare solo le persone che hanno raggiunto 16 anni.

L'eccezione rappresenta lo sfruttamento dei minorenni per lo scopo dell'addestramento professionale per raggiungere la pratica sotto controllo dell'istruttore.

Istruzioni

Utilizzo dell'apparecchio richiede solo le istruzioni adeguate del professionista rispettivamente leggere il Manuale d'Uso. Non sono necessarie le istruzioni speciali.

Dati tecnici

| | |
|--------------------------------------|----------------------------------|
| Max. pressione di pressatura: | 20 t |
| Superficie lavorativa: | 90-780 mm |
| Tavolo: | con 7 possibilità di regolazione |
| Altezza dell'alzata: | 145 mm |
| Ingombro di base (L x L x H): | 700 x 650 x 1520 mm |
| Peso netto/lordo: | 81 kg/ 90 kg |

Trasporto e stoccaggio



L'apparecchio è concepito solo per l'uso stazionario.

Gli apparecchi devono essere depositati nel locale asciutto, chiuso a chiave.

Montaggio e prima messa in funzione

Istruzioni di sicurezza per prima messa in funzione

- Badare al fissaggio sicuro della macchina sulla superficie adatta.
- Accertarsi che tutti i raccordi filettati siano serrati.

Procedura

- Fissare l'apparecchio rigidamente al suolo.

Manovra

- Inserendo il perno al telaio, impostare l'altezza di lavoro desiderata.
- Chiudere la valvola del cilindro sollevante.
- Pompate con la leva del cilindro sollevante.
- Aprendo la valvola, il cilindro sollevante va alla posizione iniziale.

Istruzioni di sicurezza per la manovra

- Utilizzare l'apparecchio dopo aver letto attentamente il Manuale d'Uso.
- Rispettare tutte istruzioni di sicurezza riportate nel Manuale.
- Comportarsi con cura verso le altre persone.

Ispezioni e manutenzione

L'apparecchio deve essere sempre mantenuto pulito e privo dalla polvere.
Lubrificare con l'olio tutte le parti mobili.

Istruzioni di sicurezza per ispezioni e manutenzione

Solo l'apparecchio periodicamente mantenuto e curato può essere l'aiutante soddisfacente. La manutenzione e cura mancanti possono condurre agli incidenti e ferite inaspettabili.

Programma delle ispezioni e della manutenzione

| Intervallo di tempo | Descrizione | Altri dettagli eventuali |
|---------------------|---------------------------------------------------------------------------------------------------------------------------------------------------------------------|--------------------------|
| Dopo ogni uso | <ul style="list-style-type: none">Pulire l'apparecchio con panno pulito ed asciutto, oppure con il getto con l'aria compressa con la pressione bassa. | |

Assistenza tecnica

Avete le domande tecniche? Contestazioni? Avete bisogno dei ricambi oppure del Manuale d'Uso?

Sul nostro sito <http://www.guede.com/support>, nel settore **Assistenza tecnica**, Vi aiuteremo velocemente ed in via non burocratica. Ci dareste la mano, per favore, per poter aiutar Vi? Per poter identificare il Vostro apparecchio nel caso di contestazione abbiamo bisogno del numero di serie, cod. ord. e l'anno di produzione. Tutte queste indicazioni troverete sulla targhetta della macchina. Per avere questi dati sempre disponibili, indicarli qui sotto, per favore:

N° serie:

Cod. ord.:

Anno di produzione:

Tel.: +49 (0) 79 04 / 700-360

Fax: +49 (0) 79 04 / 700-51999

E-Mail: support@ts.guede.com

Informazioni importanti per il cliente

Facciamo presente che la restituzione in garanzia o anche dopo il periodo di garanzia va sempre fatta nell'imballaggio originale. Tale misura previene, in modo efficiente, il danneggiamento inutile durante il trasporto evitando i problemi durante il disbrigo del reclamo. L'apparecchio è protetto, in modo ottimale, solo nel suo imballaggio originale, quello che garantisce il disbrigo normale.

Levering

| Onderdeelnr. | Beschrijving | Aantal |
|--------------|------------------|--------|
| 1 | Persvoet | 2 |
| 2 | Stut | 1 |
| 3 | Werkbed | 1 |
| 4 | Kolommen | 1 |
| 5 | Kruisstuk | 1 |
| 6 | 20 t hefcilinder | 1 |
| 7 | Veer | 2 |
| 8 | Haken | 2 |
| 9 | Hijspaat | 1 |
| 10 | Staalplaat | 2 |
| 11 | Stang | 2 |

Garantie

De garantieperiode is 12 maanden bij commercieel gebruik en 24 maanden voor eindgebruikers en begint met de datum van aankoop van het apparaat.

De garantie heeft uitsluitend betrekking op onvolkomenheden die op materiaal- en/of productiefouten zijn terug te voeren. Bij een claim betreffende een onvolkomenheid, in de zin van garantie, dient de aankoopfactuur - die de verkoopdatum bewijst - met de aankoopdatum bijgesloten te worden.

Uitgesloten van garantie zijn verkeerd gebruik, zoals bijv. overbelasting van het apparaat, gebruik van geweld, beschadigingen door vreemde invloeden of vreemde voorwerpen evenals het niet naleven van gebruiks- en montageaanwijzingen en normale slijtage.

Algemene veiligheidsinstructies

De gebruiksaanwijzing dient, vóór de eerste ingebruikneming van het apparaat, geheel doorgelezen te worden. Indien over de bediening van de schaar palletwagen twijfels bestaan, wendt u zich tot de producent (serviceafdeling).

OM EEN HOGE GRAAD VAN VEILIGHEID TE GARANDEREN DIENT U BESLIST DE VOLGENDE INSTRUCTIES IN ACHT TE NEMEN:

- Controleer het apparaat voor ingebruikneming op volledigheid, functie en dichtheid!
- Neem nooit een beschadigd of niet goed functionerend apparaat in gebruik! Neem dan contact op met de producent of laat het apparaat door een gekwalificeerde vakman controleren.
- Werk altijd bedachtzaam en met de nodige oplettendheid!
- Gebruik in geen geval bovenmatig geweld!
- Draag altijd persoonlijke beschermende uitrusting (veiligheidsbril, handschoenen, veiligheidsschoenen etc.)
- Staal, metaal of andere materialen kunnen tijdens het persen breken. Let daarom op voldoende veiligheidsmaatregelen in de omgeving.
- Houd kinderen en niet betrokken personen op afstand van het apparaat.
- Zet de pers vast aan de vloer, gebruik hiervoor stiften en schroeven.
- Probeer in geen geval veren met de pers te spannen of samen te drukken.
- Controleer voor ieder gebruik alle onderdelen op perfecte functie en het vast aangedraaid zijn.
- Defecte onderdelen kunnen slechts met gelijkwaardige onderdelen vervangen worden.
- Tijdens het transport van de pers kan het voorkomen dat in de hydraulische olie van de hefcilinder lucht vrijkomt. Door een ingesloten luchtbel kan het voorkomen dat de hefcilinder niet juist functioneert. Ontlucht de hefcilinder als volgt:
 - Draai het ventiel van de hefcilinder maximaal tweemaal tegen de richting van de klokwijzers in.
 - Verwijder de afsluitplug van de hefcilinder.
 - Pomp in korte snelle intervallen aan de hefboom van de hefcilinder.
 - Herhaal deze stap zo vaak dit nodig is.
 - Sluit de hefcilinder met de afsluitplug.

Handelswijze in noodgeval

Tref de noodzakelijke maatregelen om éérste hulp te verlenen, die met het letsel overeenkomt en vraag zo snel mogelijk gekwalificeerde medische hulp aan. Bescherm gewonde personen voor overig letsel en stel ze gerust.

Voor het eventueel plaatsvinden van een ongeval zou altijd een verbandtrommel, volgens DIN 13164, op de werkplaats bij de hand moeten zijn. Het uit de verbandtrommel genomen materiaal dient onmiddellijk aangevuld te worden. Indien u hulp vraagt, geef de volgende gegevens door:

1. Plaats van het ongeval
2. Soort van het ongeval
3. Aantal gewonden mensen
4. Soort verwondingen

Aanduidingen op het apparaat

Toelichting van de symbolen

In deze gebruiksaanwijzing en/of op dit apparaat worden de volgende symbolen gebruikt:





Productveiligheid, verboden:

| | | |
|-----------------------------------------------------------------------------------|-----------------------------------------------------------------------------------|-----------------------------------------------------------------------------------|
|  |  |  |
| Het product is conform de desbetreffende normen van de Europese Gemeenschap | Verbod, algemeen (in verbinding met ander pictogram) | Aanraken verboden |

Verboden, waarschuwing, aanwijzingen:

| | | | | | |
|-----------------------------------------------------------------------------------|-----------------------------------------------------------------------------------|-----------------------------------------------------------------------------------|-----------------------------------------------------------------------------------|-------------------------------------------------------------------------------------|-------------------------------------------------------------------------------------|
|  |  |  |  |  |  |
| Het apparaat mag slechts door één persoon bediend worden | Waarschuwing/Let op | Waarschuwing voor handletsels | Waarschuwing voor rond vliegende objecten | Veiligheidshandschoenen gebruiken | Vóór gebruik gebruiksaanwijzing lezen |

Aanwijzingen, milieubescherming:

| | | | | | |
|-----------------------------------------------------------------------------------|-----------------------------------------------------------------------------------|---------------------------------------------------------------------------------------------------------------------------|--|-------------------------------------------------------------------------------------|--------------------------------------------------------------------------------------|
|  |  |  | |  |  |
| Veiligheidsbril dragen | Veiligheidsschoenen dragen | Beschadigde en/of verwijderde elektrische of elektronische apparaten bij de daarvoor bestemde recyclingplaatsen afleveren | | Afval niet in het milieu, maar vakkundig verwijderen | Verpakkingsmateriaal van karton bij de daarvoor bestemde recyclingplaatsen afleveren |

Verpakking:

| | | | | | |
|-------------------------------------------------------------------------------------|-------------------------------------------------------------------------------------|-------------------------------------------------------------------------------------|-------------------------------------------------------------------------------------|--|--|
|  |  |  |  | | |
| Tegen vocht beschermen | Verpakkingsoriëntering boven | Let op – breekbaar | Gewicht | | |

Gebruik volgens bepalingen

Het apparaat mag uitsluitend voor het persen, onder navolgen van de veiligheidsaanwijzingen, gebruikt worden.

Bij niet naleving van de bepalingen uit de algemeen geldende voorschriften, evenals van de bepalingen uit deze gebruiksaanwijzing, kan de producent voor schade niet aansprakelijk gesteld worden.

Overige gevaren en beschermingsmaatregelen

Mechanische gevaren

| Bedreiging | Beschrijving | Beschermingsmaatregel(en) | Restgevaar |
|---------------------|------------------------------------------------------------------------------|-------------------------------------------------------------------------------------|------------|
| Grijpen, opwickelen | Loshangende kleding of sieraden kunnen door draaiende delen gegrepen worden. | Draag steeds strak aanliggende kleding en geen sieraden die gegrepen kunnen worden. | |

Verwaarlozing van ergonomische beginselen

| Bedreiging | Beschrijving | Beschermingsmaatregel(en) | Restgevaar |
|-----------------------------------------------------------------------------|-------------------------------------------------------------------------------------------|------------------------------------------------------------------------------|------------|
| Verwaarloosd gebruik van de persoonlijke beschermende kleding en uitrusting | De messen en overige onderdelen aan het apparaat kunnen snij- en knelletsels veroorzaken. | Draag derhalve altijd veiligheidshandschoenen, als u met het apparaat werkt. | |
| Onjuiste plaatselijke verlichting | Gebrekkige verlichting stelt een hoog risico voor. | Zorg bij het werken met het apparaat voor voldoende verlichting. | |

Verwijdering

De verwijderingsinstructies zijn met pictogrammen aangegeven die op de machine, resp. op de verpakking, te vinden zijn. Een beschrijving van de afzonderlijke betekenissen is in het hoofdstuk "Aanduiding" te vinden.

Verwijdering van de transportverpakking

De verpakking beschermt het apparaat tegen transportschades. De verpakkingsmaterialen zijn meestal volgens milieuvriendelijke en verwijderingstechnische standpunten gekozen en derhalve recyclebaar.

Het terugbrengen van de verpakking naar de materiaalomloop spaart grondstoffen en verlaagt de afvalhoeveelheden.

Verpakkingsdelen (bijv. folies, styropor) kunnen voor kinderen gevaarlijk zijn. **Er bestaat verstikkingsgevaar!**

Bewaar de verpakking buiten het bereik van kinderen en verwijder deze zo snel mogelijk.

Eisen aan de bedienende persoon

De bedienende persoon moet, vóór het gebruik van het apparaat, de gebruiksaanwijzing goed gelezen hebben.

Kwalificatie

Behalve een uitvoerige instructie door vakkundig verkooppersoneel is er geen speciale kwalificatie voor het gebruik van het apparaat nodig.

Minimale leeftijd

Het apparaat mag slechts door personen gebruikt worden van 16 jaar of ouder.

Uitzondering hierop is het gebruik door jeugdige personen bij een beroepsopleiding ter verkrijging van vaardigheid en indien dit onder toezicht van een opleider plaats vindt.

Scholing

Voor het gebruik van het apparaat is passend onderricht voldoende. Een speciale scholing is niet noodzakelijk.

Technische gegevens

| | |
|-------------------------------------|----------------------|
| Maximale persdruk: | 20 t |
| Werkgebied: | 90-780 mm |
| Drukstok: | 7-voudig verstelbaar |
| Hefhoogte: | 145 mm |
| Basisafmetingen (L x B x H): | 700 x 650 x 1520 mm |
| Gewicht netto/bruto: | 81 kg/ 90 kg |

Transport en opslag



Het apparaat is uitsluitend voor stationair bedrijf geconstrueerd.

Een niet gebruikt werktuig moet in een droge, afgesloten ruimte opgeslagen worden.

Montage en de eerste ingebruikneming

Veiligheidsinstructies voor de eerste ingebruikneming

- Let op een goede bevestiging van het apparaat op een geschikte ondergrond.
- Overtuigt u zich er van dat alle schroefverbindingen vast zijn aangedraaid.

Wijze van aanpak

- Schroef het apparaat vast op de vloer.

Bediening

- Stel de benodigde werkhooft in door het insteken van bouten in het frame.
- Sluit het ventiel van de hefcilinder.
- Pomp aan de hefboom van de hefcilinder.
- Door het openen van het ventiel gaat de hefcilinder naar de uitgangspositie terug.

Veiligheidsinstructies voor de bediening

- Gebruik het apparaat pas nadat u de gebruiksaanwijzing aandachtig hebt gelezen.
- Let op alle, in de gebruiksaanwijzing aangegeven, veiligheidsinstructies.
- Gedraagt u zich verantwoord tegenover andere personen.

Inspectie en onderhoud

Houd het apparaat altijd schoon en stofvrij.
Smeer alle beweegbare onderdelen.

Veiligheidsinstructies voor inspectie en onderhoud

Enkel een regelmatig onderhouden en een goed verzorgd apparaat kan een tot tevredenheid werkend hulpmiddel zijn. Onderhouds- en verzorgingsfouten kunnen tot onvoorziene ongevallen en letsels leiden.

Inspectie- en onderhoudsschema

| Tijdsinterval | Beschrijving | Eventuele overige details |
|------------------|---------------------------------------------------------------------------------------------------------------------------------------------------------|---------------------------|
| Na ieder gebruik | <ul style="list-style-type: none">Wrijf het apparaat met een schone en droge doek of blaas deze met perslucht, met een lage druk, schoon. | |

Service

Hebt u **technische vragen? Een reclamatie? Hebt u reserveonderdelen of een gebruiksaanwijzing nodig?**

Op onze website www.guede.com in **Service** helpen wij u snel en niet-bureaucratisch verder. Help ons om u te helpen, a.u.b. Om uw apparaat in geval van reclamatie te kunnen identificeren hebben wij het serienummer evenals artikelnummer en productiejaar nodig. Deze gegevens vindt u op het typeplaatje. Vul deze gegevens hieronder in om deze altijd bij de hand te hebben.

Serienummer:

Artikelnummer:

Productiejaar:

Tel.: +49 (0) 79 04 / 700-360

Fax: +49 (0) 79 04 / 700-51999

E-mail: support@ts.guede.com

Belangrijke informatie voor klanten

Houd er rekening mee dat een retourzending, binnen of ook buiten de garantieperiode, principieel in de originele verpakking uitgevoerd zou moeten worden. Door deze maatregel worden onnodige transportschaden en hun vaak controversiële regelgevingen effectief vermeden. Enkel in de originele doos is uw apparaat optimaal beschermd en blijft daardoor een soepele verwerking gewaarborgd.

Objem dodávky

| Číslo dílu | Popis | Počet |
|------------|-------------------|-------|
| 1 | Noha lisu | 2 |
| 2 | Rozpěrka | 1 |
| 3 | Pracovní lože | 1 |
| 4 | Sloupky | 1 |
| 5 | Křížový kus | 1 |
| 6 | 20 t zdvih. válec | 1 |
| 7 | Pružina | 2 |
| 8 | Hák | 2 |
| 9 | Zvedací deska | 1 |
| 10 | Ocelová deska | 2 |
| 11 | Tyč | 2 |

Záruka

Záruční doba činí 12 měsíců při průmyslovém použití, 24 měsíců pro spotřebitele a začíná dnem nákupu přístroje.

Záruka se vztahuje výhradně na nedostatky způsobené vadou materiálu nebo výrobní vadou. Při reklamaci v záruční době je třeba přiložit originální doklad o koupi s datem prodeje.

Do záruky nespadá neodborné použití jako např. přetížení přístroje, použití násilí, poškození cizím zásahem nebo cizími předměty, nedodržení návodu k použití a montáži a normální opotřebení.

Všeobecné bezpečnostní pokyny

Návod k obsluze je třeba před prvním použitím přístroje kompletně přečíst. Pokud nastanou o zapojení a obsluze přístroje pochybnosti, obraťte se na výrobce (servisní oddělení)

ABY BYL ZARUČEN VYSOKÝ STUPEŇ BEZPEČNOSTI, DODRŽUJTE POZORNĚ NÁSLEDUJÍCÍ POKYNY:

- Před uvedením do provozu zkontrolujte úplnost, funkci a těsnost přístroje!
- Do provozu nikdy neuvádějte vadný či nefunkční přístroj! Kontaktujte výrobce nebo nechte přístroj zkontrolovat kvalifikovaným mechanikem.
- Pracujte vždy obezřetně a s nezbytnou opatrností!
- V žádném případě nepoužívejte nadměrné násilí!
- Noste vždy osobní ochranné pomůcky (ochranné brýle, rukavice, bezpečnostní obuv atd.).
- Ocel, kov či jiné materiály se mohou během lisování zlomit. Proto dbejte na dostatečná bezpečnostní opatření v okolí.
- Děti a nezúčastněné osoby držte mimo dosah přístroje.
- Lis ukotvěte pevně v zemi, použijte k tomu hmoždinky a šrouby.
- V žádném případě se nepokoušejte lisem napínat či stlačovat pružiny.
- Před každým použitím kontrolujte díly z hlediska jejich bezvadné funkce a utažení.
- Vadné díly je třeba nahradit rovnocennými náhradními díly.
- Během přepravy lisu může dojít k tomu, že se v hydraulickém oleji zdvihacího válce uvolní vzduch. Díky vzduchovým bublinám může dojít k tomu, že zdvihací válec správně nefunguje. Zdvihací válec odvzdušněte takto:
 - Ventil zdvihacího válce otočte maximálně dvakrát proti směru hodinových ručiček.
 - Sejměte zátku zdvihacího válce.
 - Pumpujte v krátkých rychlých intervalech pákou zdvihacího válce.
 - Tento postup opakujte tak často, jak je to jen nutné.
 - Zdvihací válec zavřete opět zátkou.

Chování v případě nouze

Zaveďte úrazu odpovídající potřebnou první pomoc a vyzvěte co možná nejrychleji kvalifikovanou lékařskou pomoc. Chraňte zraněného před dalšími úrazy a uklidněte jej.

Kvůli případné nehodě musí být na pracovišti vždy po ruce lékárnička první pomoci dle DIN 13164. Materiál, který si z lékárničky vezmete, je třeba ihned doplnit.

Pokud požadujete pomoc, uveďte tyto údaje:



1. Místo nehody
2. Druh nehody
3. Počet zraněných
4. Druh zranění

Označení na přístroji







Vysvětlení symbolů

V tomto návodu a/nebo na přístroji jsou použity následující symboly:





Bezpečnost produktu, zákazy:

| | | |
|-----------------------------------------------------------------------------------|-----------------------------------------------------------------------------------|-----------------------------------------------------------------------------------|
|  |  |  |
| Produkt odpovídá příslušným normám EU | Všeobecný zákaz (ve spojení s jiným piktogramem) | Dotýkat se je zakázáno |





Zákazy, výstrahy, příkazy:

| | | | | | |
|-----------------------------------------------------------------------------------|-----------------------------------------------------------------------------------|-----------------------------------------------------------------------------------|-----------------------------------------------------------------------------------|-------------------------------------------------------------------------------------|-------------------------------------------------------------------------------------|
|  |  |  |  |  |  |
| Stroj smí obsluhovat jen jedna osoba | Výstraha/pozor | Výstraha před poraněním ruky | Výstraha před poletujícími objekty | Používejte ochranné rukavice | Před použitím si přečtěte návod k obsluze |

Příkazy, ochrana životního prostředí:

| | | | | | |
|-----------------------------------------------------------------------------------|-----------------------------------------------------------------------------------|-----------------------------------------------------------------------------------|--|--------------------------------------------------------------------------------------------------------|-------------------------------------------------------------------------------------|
|  |  |  | |  |  |
| Noste ochranné brýle | Noste bezpečnostní obuv | Odpad zlikvidujte odborně tak, abyste neškodili životnímu prostředí. | | Vadné a/nebo likvidované elektrické či elektronické přístroje musí být odevzdány do příslušných sběrů. | Zelený bod–Dales System Deutschland AG |

Obal:

| | | | | | |
|------------------------------------------------------------------------------------|------------------------------------------------------------------------------------|------------------------------------------------------------------------------------|------------------------------------------------------------------------------------|--|--|
|  |  |  |  | | |
| Chraňte před vlhkem | Obal musí směřovat nahoru | Pozor - křehké | Hmotnost | | |

Použití v souladu s určením

Přístroj se používá výhradně k lisování při dodržení bezpečnostních pokynů.

Při nedodržení ustanovení, z všeobecně platných předpisů, jakož i z tohoto návodu, nelze činit výrobce odpovědným za škody.

Zbytková nebezpečí a ochranná opatření**Mechanická zbytková nebezpečí**

| Ohrožení | Popis | Ochranné(á) opatření | Zbytkové nebezpečí |
|---------------------|-------------------------------------------------------------|-------------------------------------------------------------------------|--------------------|
| Zachycení, navinutí | Široký oděv či šperky mohou být zachyceny pohyblivými díly. | Noste vždy přiléhavý oděv a nenoste šperky, které by se mohly zachytit. | |

Zanedbání ergonomických zásad

| Ohrožení | Popis | Ochranné(á) opatření | Zbytkové nebezpečí |
|-----------------------------------------------|----------------------------------------------------------------------------------------------|-----------------------------------------------------------------------|--------------------|
| Nedbalé používání osobních ochranných pomůcek | Pilový řetěz a jiné díly na přístroji mohou způsobit úrazy v důsledku pořezání či skřípnutí. | Noste proto vždy bezpečnostní rukavice, pokud pracujete s přístrojem. | |
| Nepřiměřené lokální osvětlení | Nedostatečné osvětlení představuje vysoké bezpečnostní riziko. | Při práci s přístrojem zajistěte vždy dostatečné osvětlení. | |

Likvidace

Pokyny pro likvidaci vyplývají z piktogramů umístěných na přístroji resp. obalu. Popis jednotlivých významů najdete v kapitole „Označení“.

Likvidace přepravního obalu

Obal chrání přístroj před poškozením při přepravě. Obalové materiály jsou zvoleny zpravidla podle jejich šetrnosti vůči životnímu prostředí a způsobu likvidace a lze je proto recyklovat.

Vrácení obalu do oběhu materiálu šetří suroviny a snižuje náklady na likvidaci odpadů.

Části obalu (např. fólie, styropor) mohou být nebezpečné pro děti. **Existuje riziko udušení!**
Části obalu uschovejte mimo dosah dětí a co nejrychleji zlikvidujte.

Požadavky na obsluhu

Obsluha si musí před použitím přístroje pozorně přečíst návod k obsluze.

Kvalifikace

Kromě podrobného poučení odborníkem není pro používání přístroje nutná žádná speciální kvalifikace.

Minimální věk

Na přístroji smí pracovat jen osoby, jež dosáhly 16 let.
Výjimku představuje využití mladistvých, pokud se toto děje během profesního vzdělávání za účelem dosažení dovednosti pod dohledem školitele.

Školení

Používání přístroje vyžaduje pouze odpovídající poučení odborníkem resp. návodem k obsluze. Speciální školení není nutné.

Technické údaje

| | |
|-----------------------------------|------------------------|
| Maximální lisovací tlak: | 20 t |
| Pracovní oblast: | 90-780 mm |
| Štoček: | se 7 možností seřízení |
| Výška zdvihu: | 145 mm |
| Zákl. rozměry (D x Š x V): | 700 x 650 x 1520 mm |
| Hmotnost netto/brutto: | 81 kg/ 90 kg |

Přeprava a skladování



Přístroj je koncipován jen pro stacionární použití.

Nepoužívané přístroje je třeba skladovat v suché, uzamčené místnosti.

Montáž a první uvedení do provozu

Bezpečnostní pokyny pro první uvedení do provozu

- Dbejte na bezpečné připevnění přístroje k vhodnému povrchu.
- Ujistěte se, zda jsou všechna šroubení utažená.

Postup

- Přístroj přimontujte pevně k zemi

Obsluha

- Zastrčením čepu do rámu si nastavte potřebnou pracovní výšku
- Zavřete ventil zdvihacího válce
- Pumpujte pákou zdvihacího válce
- Otevřením ventilu jede zdvihací válec zpět do výchozí polohy

Bezpečnostní pokyny pro obsluhu

- Použijte přístroj až poté, co jste si pozorně přečetli návod k obsluze.
- Dodržujte všechny v návodu uvedené bezpečnostní pokyny.
- Chovejte se zodpovědně vůči ostatním osobám.

Prohlídky a údržba

Přístroj udržujte čistý a bez prachu.
Olejem mažte všechny pohyblivé díly.

Bezpečnostní pokyny pro prohlídky a údržbu

Jen pravidelně udržovaný a ošetřovaný přístroj může být uspokojivou pomůckou. Nedostatečná údržba a péče může vést k nepředvídaným nehodám a úrazům.

Plán prohlídek a údržby

| Časový interval | Popis | Příp. další detaily |
|-------------------|------------------------------------------------------------------------------------------------------------------------------------------|---------------------|
| Po každém použití | <ul style="list-style-type: none">Přístroj otřete čistým, suchým hadrem nebo ofoukejte tlakovým vzduchem při nízkém tlaku. | |

Servis

Máte **technické otázky? Reklamaci? Potřebujete náhradní díly nebo návod k obsluze?**

Na naší domovské stránce www.guede.com Vám v oddílu **Servis** pomůžeme rychle a nebyrokraticky. Prosím pomozte nám pomoci Vám. Aby bylo možné Váš přístroj v případě reklamace identifikovat, potřebujeme sériové číslo, objednávací číslo a rok výroby. Všechny tyto údaje najdete na typovém štítku. Abyste měli tyto údaje vždy po ruce, запиšte si je prosím dole.

Sériové číslo:

Objednávací číslo:

Rok výroby:

Tel.: +49 (0) 79 04 / 700-360

Fax: +49 (0) 79 04 / 700-51999

E-Mail: support@ts.guede.com

Důležité informace pro zákazníka

Upozorňujeme, že vrácení během záruční doby nebo i po záruční době je třeba zásadně provést v originálním obalu. Tímto opatřením se účinně zabrání zbytečnému poškození při dopravě a jeho často spornému vyřízení. Přístroj je optimálně chráněn jen v originálním obalu, a tím je zajištěno plynulé zpracování.

Objem dodávky

| Číslo dielu | Popis | Počet |
|-------------|-------------------|-------|
| 1 | Noha lisu | 2 |
| 2 | Rozpera | 1 |
| 3 | Pracovné lôžko | 1 |
| 4 | Stĺpiky | 1 |
| 5 | Krížový kus | 1 |
| 6 | 20 t zdvih. valec | 1 |
| 7 | Pružina | 2 |
| 8 | Hák | 2 |
| 9 | Zdvíhacia doska | 1 |
| 10 | Oceľová doska | 2 |
| 11 | Tyč | 2 |

Záruka

Záručná lehota je 12 mesiacov pri priemyselnom použití, 24 mesiacov pre spotrebiteľa a začína dňom nákupu prístroja.

Záruka sa vzťahuje výhradne na nedostatky spôsobené chybou materiálu alebo výrobnou chybou. Pri reklamacii v záručnej lehote je potrebné priložiť originálny doklad o kúpe s dátumom predaja.

Do záruky nepatrí neodborné použitie, ako napr. preťaženie prístroja, použitie násilia, poškodenie cudzím zásahom alebo cudzími predmetmi, nedodržanie návodu na použitie a montáž a normálne opotrebenie.

Všeobecné bezpečnostné pokyny

Návod na obsluhu je potrebné pred prvým použitím prístroja kompletne prečítať. Ak nastanú o zapojení a obsluhu prístroja pochybnosti, obráťte sa na výrobcu (servisné oddelenie)

ABY BOL ZARUČENÝ VYSOKÝ STUPEŇ BEZPEČNOSTI, DODRŽUJTE POZORNE NASLEDUJÚCE POKYNY:

- Pred uvedením do prevádzky skontrolujte úplnosť, funkciu a tesnosť prístroja!
- Do prevádzky nikdy neuvádzajte chybný či nefunkčný prístroj! Kontaktujte výrobcu alebo nechajte prístroj skontrolovať kvalifikovaným mechanikom.
- Pracujte vždy obozretne a s nevyhnutnou opatrnosťou!
- V žiadnom prípade nepoužívajte nadmerné násilie!
- Noste vždy osobné ochranné pomôcky (ochranné okuliare, rukavice, bezpečnostnú obuv atď.).
- Oceľ, kov či iné materiály sa môžu počas lisovania zlomiť. Preto dbajte na dostatočné bezpečnostné opatrenia v okolí.
- Deti a nezúčastnené osoby držte mimo dosahu prístroja.
- Lis ukotvite pevne v zemi, použite na to príchytky a skrutky.
- V žiadnom prípade sa nepokúšajte lisom napínať či stláčať pružiny.
- Pred každým použitím kontrolujte diely z hľadiska ich bezchybnej funkcie a dotiahnutia.
- Chybné diely je potrebné nahradiť rovnocennými náhradnými dielmi.
- Počas prepravy lisu môže dôjsť k tomu, že sa v hydraulickom oleji zdvíhacieho valca uvoľní vzduch. Vďaka vzduchovým bublinám môže dôjsť k tomu, že zdvíhací valec správne nefunguje. Zdvíhací valec odvzdušnite takto:
 - Ventil zdvíhacieho valca otočte maximálne dvakrát proti smeru hodinových ručičiek.
 - Odoberte zátku zdvíhacieho valca.
 - Pumpujte v krátkych rýchlych intervaloch pákou zdvíhacieho valca.
 - Tento postup opakujte tak často, ako je to len nutné.
 - Zdvíhací valec zavrite opäť zátkou.

Správanie v prípade núdze

Zaveďte úrazu zodpovedajúcu potrebnú prvú pomoc a vyzvite čo možno najrýchlejšie kvalifikovanú lekársku pomoc. Chráňte zraneného pred ďalšími úrazmi a upokojte ho.

Pre prípadnú nehodu musí byť na pracovisku vždy poruke lekárnička prvej pomoci podľa DIN 13164. Materiál, ktorý si z lekárničky vezmete, je potrebné ihneď doplniť. Ak požadujete pomoc, uveďte tieto údaje:



1. Miesto nehody
2. Druh nehody
3. Počet zranených
4. Druh zranenia

Označenia na prístroji







Vysvetlenie symbolov

V tomto návode a/alebo na prístroji sú použité nasledujúce symboly:





Bezpečnosť produktu, zákazy:

| | | |
|-----------------------------------------------------------------------------------|-----------------------------------------------------------------------------------|-----------------------------------------------------------------------------------|
|  |  |  |
| Produkt zodpovedá príslušným normám EÚ | Všeobecný zákaz (v spojení s iným piktogramom) | Dotýkať sa je zakázané |





Zákazy, výstrahy, príkazy:

| | | | | | |
|-----------------------------------------------------------------------------------|-----------------------------------------------------------------------------------|-----------------------------------------------------------------------------------|-----------------------------------------------------------------------------------|-------------------------------------------------------------------------------------|-------------------------------------------------------------------------------------|
|  |  |  |  |  |  |
| Stroj smie obsluhovať len jedna osoba | Výstraha/pozor | Výstraha pred poranením ruky | Výstraha pred poletujúcimi objektmi | Používajte ochranné rukavice | Pred použitím si prečítajte návod na obsluhu |

Príkazy, ochrana životného prostredia:

| | | | | | |
|-----------------------------------------------------------------------------------|-----------------------------------------------------------------------------------|-----------------------------------------------------------------------------------|--|-------------------------------------------------------------------------------------------------------------|-------------------------------------------------------------------------------------|
|  |  |  | |  |  |
| Noste ochranné okuliare | Noste bezpečnostnú obuv | Odpad zlikvidujte odborne tak, aby ste neškodili životnému prostrediu. | | Chybné a/alebo likvidované elektrické či elektronické prístroje musia byť odovzdané do príslušných zberníc. | Zelený bod–Duales System Deutschland AG |

Obal:

| | | | | | |
|-----------------------------------------------------------------------------------|-----------------------------------------------------------------------------------|-----------------------------------------------------------------------------------|-----------------------------------------------------------------------------------|--|--|
|  |  |  |  | | |
| Chráňte pred vlhkom | Obal musí smerovať hore | Pozor - krehké | Hmotnosť | | |

Použitie v súlade s určením

Prístroj sa používa výhradne na lisovanie pri dodržaní bezpečnostných pokynov.

Pri nedodržaní ustanovení, z všeobecne platných predpisov, ako aj z tohto návodu, nie je možné činiť výrobcu zodpovedným za škody.

Zvyškové nebezpečenstvá a ochranné opatrenia**Mechanické zvyškové nebezpečenstvá**

| Ohrozenie | Popis | Ochranné opatrenia | Zvyškové nebezpečenstvá |
|-----------------------|-------------------------------------------------------------------|--------------------------------------------------------------------------|-------------------------|
| Zachytenie, navinutie | Široký odev alebo šperky môžu byť zachytené pohyblivými dielcami. | Noste vždy priliehavý odev a nenoste šperky, ktoré by sa mohli zachytiť. | |

Zanedbanie ergonomických zásad

| Ohrozenie | Popis | Ochranné opatrenia | Zvyškové nebezpečenstvá |
|------------------------------------------------|------------------------------------------------------------------------------------------------|--------------------------------------------------------------------|-------------------------|
| Nedbalé používanie osobných ochranných pomôcok | Pílou reťaz a iné diely na prístroji môžu spôsobiť úrazy v dôsledku porezania či priškrpnutia. | Noste preto vždy bezpečnostné rukavice, ak pracujete s prístrojom. | |
| Neprimerané lokálne osvetlenie | Nedostatočné osvetlenie predstavuje vysoké bezpečnostné riziko. | Pri práci s prístrojom zaistíte vždy dostatočné osvetlenie. | |

Likvidácia

Pokyny na likvidáciu vyplývajú z piktogramov umiestnených na prístroji, resp. obale. Popis jednotlivých významov nájdete v kapitole „Označenia“.

Likvidácia prepravného obalu

Obal chráni prístroj pred poškodením pri preprave. Obalové materiály sú zvolené spravidla podľa ich šetrnosti voči životnému prostrediu a spôsobu likvidácie a je možné ich preto recyklovať.

Vrátenie obalu do obehu materiálu šetrí suroviny a znižuje náklady na likvidáciu odpadov.

Časti obalu (napr. fólia, styropor) môžu byť nebezpečné pre deti. **Existuje riziko udusenía!**

Časti obalu uschovajte mimo dosahu detí a čo najrýchlejšie zlikvidujte.

Požiadavky na obsluhu

Obsluha si musí pred použitím prístroja pozorne prečítať návod na obsluhu.

Kvalifikácia

Okrem podrobného poučenia odborníkom nie je pre používanie prístroja nutná žiadna špeciálna kvalifikácia.

Minimálny vek

Na prístroji smú pracovať len osoby, ktoré dosiahli 16 rokov.

Výnimku predstavuje využitie mladistvých, ak sa toto deje počas profesijného vzdelávania za účelom dosiahnutia zručností pod dohľadom školiteľa.

Školenie

Používanie prístroja vyžaduje iba zodpovedajúce poučenie odborníkom resp. návodom na obsluhu. Špeciálne školenie nie je nutné.

Technické údaje

| | |
|-----------------------------------|----------------------------|
| Maximálny lisovací tlak: | 20 t |
| Pracovná oblasť: | 90 - 780 mm |
| Štočok: | so 7 možnosťami nastavenia |
| Výška zdvíhu: | 145 mm |
| Zákl. rozmery (D x Š x V): | 700 x 650 x 1520 mm |
| Hmotnosť netto/brutto: | 81 kg/ 90 kg |

Preprava a skladovanie



Prístroj je koncipovaný len pre stacionárne použitie.

Nepoužívané prístroje je potrebné skladovať v suchej, uzamknutej miestnosti.

Montáž a prvé uvedenie do prevádzky

Bezpečnostné pokyny na prvé uvedenie do prevádzky

- Dbajte na bezpečné pripevnenie prístroja k vhodnému povrchu.
- Uistite sa, či sú všetky skrutkové spoje utiahnuté.

Postup

- Prístroj primontujte pevne k zemi

Obsluha

- Zastrčením čapu do rámu si nastavte potrebnú pracovnú výšku
- Zavrite ventil zdvíhacieho valca
- Pumpujte pákou zdvíhacieho valca
- Otvorením ventilu ide zdvíhací valec späť do východiskovej polohy

Bezpečnostné pokyny pre obsluhu

- Použite prístroj až potom, ako ste si pozorne prečítali návod na obsluhu.
- Dodržujte všetky v návode uvedené bezpečnostné pokyny.
- Správajte sa zodpovedne voči ostatným osobám.

Prehliadky a údržba

Prístroj udržiavajte čistý a bez prachu.

Olejom mažte všetky pohyblivé diely.

Bezpečnostné pokyny pre prehliadky a údržbu

Len pravidelne udržiavaný a ošetrovaný prístroj môže byť uspokojivou pomôckou. Nedostatočná údržba a starostlivosť môže viesť k nepredvídaným nehodám a úrazom.

Plán prehliadok a údržby

| Časový interval | Popis | Príp. ďalšie detaily |
|-------------------|-----------------------------------------------------------------------------------------------------------------------------------------------|----------------------|
| Po každom použití | <ul style="list-style-type: none">• Prístroj pretrite čistou, suchou handrou alebo ofúkajte tlakovým vzduchom pri nízkom tlaku. | |

Servis

Máte technické otázky? **Reklamáciu? Potrebujete náhradné diely alebo návod na obsluhu?**

Na našej domovskej stránke **www.guede.com** vám v oddiele **Servis** pomôžeme rýchlo a nebyrokraticky. Pomôžte nám, prosím, aby sme mohli pomôcť vám. Aby bolo možné váš prístroj v prípade reklamácie identifikovať, potrebujeme sériové číslo, objednávacie číslo a rok výroby. Všetky tieto údaje nájdete na typovom štítku. Aby ste mali tieto údaje vždy poruke, zapíšte si ich, prosím, dole.

Sériové číslo:

Objednávacie číslo:

Rok výroby:

Tel.: +49 (0) 79 04 / 700-360

Fax: +49 (0) 79 04 / 700-51999

E-mail: support@ts.guede.com

Dôležité informácie pre zákazníka

Upozorňujeme, že vrátenie počas záručnej lehoty alebo i po záručnej lehote je potrebné zásadne vykonať v originálnom obale. Týmto opatrením sa účinne zabráni zbytočnému poškodeniu pri doprave a často spornému vybaveniu. Prístroj je optimálne chránený len v originálnom obale, a tým je zaistené plynulé spracovanie.

A szállítmány tartalma

| Alkatrész szám | Elnevezés | Szám |
|----------------|-------------------|------|
| 1 | Présláb | 2 |
| 2 | Feszítővas | 1 |
| 3 | Munkaágy | 1 |
| 4 | Oszlopok | 1 |
| 5 | Kereszt deszka | 1 |
| 6 | 20 t emelő henger | 1 |
| 7 | Rugó | 2 |
| 8 | Horog | 2 |
| 9 | Emelő deszka | 1 |
| 10 | Acél deszka | 2 |
| 11 | Rúd | 2 |

Jótállás

Jótállás időtartama 12 hónap ipari használat esetén, fogyasztó esetén 24 hónap, jótállás a készülék megvétele napján kezdődik.

A jótállás kizárólag anyag vagy gyártási hibából eredő hibákra vonatkozik. A garancia idő alatt történt reklamáció esetén mellékelni kell az eredeti vételt igazoló nyugtát az eladás dátumával.

Jótállás nem vonatkozik szakszerűtlen használatra pl. készülék túlterhelése, idegen beavatkozás vagy tárgy okozta sérülésekre, használati és szerelési útmutató be nem tartására, normális kopásra.

Általános biztonsági utasítások

A használati utasítást a gép első használata előtt figyelmesen el kell olvasni. Az esetben, ha a gép bekapcsolásával és használatával kapcsolatban kétségeik lesznek forduljanak a gyártóhoz (szervíz osztály).

A MAGAS SZÍNVONALÚ BIZTONSÁG ÉRDEKÉBEN TARTSA BE AZ ALÁBBI UTASÍTÁSOKAT:

- A gép üzembe helyezése előtt ellenőrizze, hogy komplett, működőképes és tömített legyen.
- Soha nem szabad hibás, vagy működésképtelen gépet bekapcsolni!
Lépjen kapcsolatba a gyárral, vagy bízza a gépet szakemberre, mechanikusra.
- Munka közben legyen mindig figyelmes és óvatos!
- Semmi esetben sem szabad a gépet erőszakkal kezelni!
- Viseljen személyi védő berendezést (védő szemüveget, kesztyűt, biztonságos munkacipőt, stb.)
- Acél, fém, vagy más anyagok préselés közben eltörhetnek. Ezért ügyeljen, hogy környezetében be legyenek tartva a biztonsági előírások.
- Idegen személyeket és gyerekeket tartson munkahelyétől biztonságos távolságban.
- A prést erősítse szilárdan a földhöz, ehhez használjon csapokat és csavarokat
- Tilos a préssel rugókat széthúzni, vagy összenyomni.
- Minden használat előtt ellenőrizze az alkatrészeket, hogy be legyenek szorítva és működőképesek legyenek.
- A hibás alkatrészeket egyértékű alkatrészekkel kell felcserélni.
- A prés szállítása közben megtörténhet, hogy az emelő hengerben lévő hidraulikus olajba levegő jut. A levegő buborékok akadályozzák az emelő henger probléma mentes működését. Az emelő hengert az alábbiak szerint kell légteleníteni:
Az emelő henger szelepét maximálisan kétszer fordítsa az óramutató járásával ellenkező irányba.
 - Távolítsa el az emelő henger dugóját.
 - Gyorsan, rögtön egymás utáni gyors mozdulatokkal pumpálja az emelő henger karjával.
 - Ezt az eljárást annyiszor ismételje, ahányszor szükséges.
 - Az emelő hengert újra zárja be a dugóval.

Kényszerhelyzet

Biztosítson a balesetnek megfelelő elsősegélyt és lehető leggyorsabban hívjon kvalifikált orvosi segítséget.

Óvja a sebesültet további sebesüléssel ellen és nyugtassa meg.

Az esetleges balesetek miatt a munkahelyen, a DIN 13164 norma követelménye szerint, mindig legyen kéznél, elsősegély nyújtáshoz, kézi patika. Amit, szükség esetén, a kézi patikából kivesz, azonnal pótolja vissza. Ha segítségre van szüksége, tüntesse fel az alábbi adatokat:



1. A baleset színhelye
2. A baleset típusa
3. A sebesültek száma
4. A sebesülések típusa

Jelzések a gépen







A szimbólumok magyarázata

Ebben az utasításban és/vagy a gépen az alábbi szimbólumok vannak feltüntetve:





A gyártmány biztonsága, tilalmak :

| | | |
|-----------------------------------------------------------------------------------|-----------------------------------------------------------------------------------|-----------------------------------------------------------------------------------|
|  |  |  |
| A gyártmány megfelel az illető EU normák követelményeinek | Általános tilalom (más piktogramokkal együtt) | Tilos megérinteni |





Tilalmak, figyelmeztetések, utasítások:

| | | | | | |
|-----------------------------------------------------------------------------------|-----------------------------------------------------------------------------------|-----------------------------------------------------------------------------------|-----------------------------------------------------------------------------------|-------------------------------------------------------------------------------------|-------------------------------------------------------------------------------------|
|  |  |  |  |  |  |
| A géppel kizárólag egy személy dolgozhat. | Figyelmeztetés/vigyázz | Figyelmeztetés a kezek megsebesülésére/ | Figyelmeztetés, repülő tárgyak! | Viseljen védőkesztyűt | Használat előtt olvassa el a használati utasítást. |

Utasítások, környezetvédelem:

| | | | | | |
|-----------------------------------------------------------------------------------|-----------------------------------------------------------------------------------|------------------------------------------------------------------------------------------------------|--|-------------------------------------------------------------------------------------|-------------------------------------------------------------------------------------|
|  |  |  | |  |  |
| Viseljen védőszemüveget | Viseljen biztonságos munkapipót | Hibás és/vagy megsemmisített villany, vagy elektromogépeket át kell adni az illetékes gyűjtőtelepre. | | A hulladékot szakszerűen semmisítse meg, hogy ne ártson a környezetnek. | A karton csomagolást át lehet adni megsemmisítésre hulladékgyűjtőbe |

Csomagolás:

| | | | | | |
|------------------------------------------------------------------------------------|------------------------------------------------------------------------------------|------------------------------------------------------------------------------------|------------------------------------------------------------------------------------|--|--|
|  |  |  |  | | |
| Védje nedvesség ellen | A csomagolást felállított helyzetben tartsa | Vigyázz törékeny | Súly | | |

Rendeltetés szerinti használat

A gépet kizárólag megfelelő anyagok nyomására és préselésére szabad használni. A gyártó nem felelős az általános érvényességű előírások, s a használati utasítás be nem tartása következtében keletkezett károkért.

Maradékveszélyek és óvintézkedések

Mechanikai maradékveszély

| Veszély | Leírás | Óvintézkedés/ek | Maradékveszély |
|-----------------------|-----------------------------------------------------------------------------|---------------------------------------------------------------------------------------------------------------|----------------|
| Becsípés, főlcsavarás | A gép mozgó alkatrészei bekaphatják a széles öltözetet, vagy az ékszereket. | Ékszereket nem szabad viselni, viseljen mindig megfelelő öltözetet, amit a gép forgó részei nem kaphatnak be. | |

Az ergonómiai elvek elhanyagolása

| Veszély | Leírás | Óvintézkedés/ek | Maradékveszély |
|---------------------------------------------------------------------|------------------------------------------------------------------------------------|--------------------------------------------------------------------|----------------|
| A személyvédő biztonsági segédeszközök viselésének az elhanyagolása | A fűrészlánc és a gép további részei vágási és becsípési sebesüléseket okozhatnak. | A géppel való munka közben mindig viselni kell védő munkakesztyűt. | |
| Megfeleőtlen helyi megvilágítás | Nem megfelelő megvilágítás magas biztonsági kockázattal jár. | Munka közben biztosítson be megfelelő megvilágítást. | |

Megsemmítés

A berendezés megsemmítése a gépen elhelyezett piktogramokból olvasható le. Az egyes jelzések értelmét a „Jelzések” fejezetben találja meg.

A csomagolás megsemmítése

A csomagolás védi a gépet szállítás alatti megrongálódás ellen. A csomagolás anyaga az ökológiai szempontok és megsemmítési lehetőségek szerint van kiválasztva, tehát reciklálható.

A csomagoló anyag körforgalomba való visszatérése nyersanyagot spórol meg és csökkenti a hulladék mennyiségét.

A csomagoló anyag egyes részei (pl. fólia, polisztrén), veszélyesek lehetnek gyerekek részére. **Fulladás veszélye fenyeget!**

Tehát a csomagoló anyag illetékes darabjait raktározza olyan helyen, ahová nem juthatnak gyerekek, s minél előbb semmisítse meg.

Követelmények a gép kezelőjére

A gép kezelője használat előtt figyelmesen olvassa el a használati utasítást.

Szakképesítés

A gép használatához, szakemberrel való felvilágosításon kívül nem szükséges speciális szakképesítés.

Minimális korhatár

A géppel kizárólag 16éven felüli személyek dolgozhatnak.

Kivételt képez a fiatalokúak foglalkoztatása szakképzés alatt az oktató felügyelete mellett szakképzettség elsajátítása érdekében.

Képzés

A gép használatához elegendő szakember felvilágosítása resp. a használati utasítással való megismerkedés. Speciális képzés nem szükséges.

Műszaki adatok

| | |
|------------------------------------|------------------------|
| Maximális préselési nyomás: | 20 t |
| Munka terület: | 90-780 mm |
| Tekeracs: | 7 beállítási lehetőség |
| Lököt magasság: | 145 mm |
| Alap. méretek (H x Sz xM): | 700 x 650 x 1520 mm |
| Tömeg nettó/bruttó: | 81 kg/ 90 kg |

Szállítás és raktározás



A gép kizárólag stacionáris használatra lett szerkesztve.

A gépet száraz, zárt helyiségben kell raktározni.

Szerelés és első üzembehelyezés

Biztonsági utasítások első üzembehelyezéshez

- Ügyeljen arra, hogy a gép biztonságosan fel legyen erősítve a megfelelő alapzatra.
- Bizonyosodjon meg arról, hogy a csavarok be vannak-e szorítva.

Lépések

A gépet szilárdan erősítse az alapzathoz

Kezelés

- Dugja be a csapot a ráмба, mivel beállítja a szükséges munka magasságot.
- Zárja be az emelő henger szelepét
- Pumpálja az emelő henger karjával
- A szelep kinyitásával az emelő henger visszatér a kiinduló helyzetbe.

Kezelési biztonsági utasítások

- A gépet kizárólag a használati utasítás figyelmes elolvasása után használhatja.
- Tartsa be az utasításban lévő biztonsági előírásokat.
- Viselkedjen felelősségteljesen más személyekkel szemben.

Gépszemle és karbantartás

A gépet tartsa tisztán, pormentes állapotban.
Minden mozgó alkatrészt olajozni kell.

Gépszemlére és karbantartásra vonatkozó biztonsági utasítások

Kizárólag rendszeresen karbantartott és kezelt gép lehet megbízható segédeszköz. Elégtelen karbantartás és kezelés előre nem látható balesetekhez és sérülésekhez vezethet.

Gépszemle és karbantartási terv

| Időközök | Leírás | Esetleges további részletek |
|-----------------------|--------------------------------------------------------------------------------------------------------------------------------------------------|-----------------------------|
| Minden használat után | <ul style="list-style-type: none">A gépet törölje meg száraz, tiszta ruhával, vagy fuvassa ki alacsony nyomású sűrített levegővel. | |

Szervíz

Vannak műszaki kérdései? **Reklamáció?** Szüksége van **pótalkatrészekre**, vagy **használati utasításra**? Honlapunkon www.guede.com a **Szervíz** fejezetben gyorsan és bürokráciát kizárva segítségére leszünk. **Alternatív elérhetőségünk: E-mail: support@ts.guede.com** Segítsenek, hogy segíthessünk Önöknek. Ahhoz, hogy esetleges reklamáció esetén berendezését **identifikálhassuk**, **szükségünk van a széria számra, megrendelési számra és a gyártási évre.** Ezeket az adatokat megtalálja gépe típuscímkején. **Annak érdekében, hogy ezek az adatok állandóan a keze ügyében legyenek, kérem, írja be ezeket az alábbi táblázatba.**

Széria szám:
Termékszám:
Gyártási év:

Tel.: +49 (0) 79 04 / 700-360
Fax: +49 (0) 79 04 / 700-51999
E-mail: support@ts.guede.com

Fontos információk az ügyfél részére

Felhívjuk a felhasználó figyelmét, hogy mind a jótállási időben, mind annak lejártát követően visszaadásra kizárólag az eredeti csomagolásban kerülhet sor. Ezzel hatékonyan megelőzhető a berendezés szállítás közbeni megsérülése, illetve a vitás reklamációs esetek. A készüléket az eredeti csomagolása optimálisan óvja, és így biztosított a reklamációs igény mielőbbi feldolgozása.

Obseg dobave

| Številka dela | Opis | Število |
|---------------|-----------------------|---------|
| 1 | Podstavek stiskalnice | 2 |
| 2 | Distančnik | 1 |
| 3 | Delovna ploskev | 1 |
| 4 | Stebri | 1 |
| 5 | Križni komad | 1 |
| 6 | 20 t dviž. cilindar | 1 |
| 7 | Vzmet | 2 |
| 8 | Kavelj | 2 |
| 9 | Dvižna plošča | 1 |
| 10 | Jeklena plošča | 2 |
| 11 | Drog | 2 |

Garancija

Garancija traja 12 mesecev v primeru industrijske rabe ali 24 mesecev pri potrošniku in se začne na dan prodaje naprave.

Garancija velja le za tovarniške napake oz. napake, nastale na materialih, iz katerih je naprava izdelana. Če zahtevate popravila v okviru garancije vedno priložite veljaven račun, ki mora vsebovati datum prodaje in podpis prodajalca.

Garancija ne velja, v kolikor napravo uporablja oseba, ki ni strokovno usposobljena, ali če do okvare pride zaradi nestrokovnega posega v napravo ali stika s tujki oz. neupoštavanja navodil ter kot posledica običajne uporabe.

Splošna varnostna navodila

Še pred uporabo naprave natančno preberite priloženo navodilo za uporabo. Za morebitna vprašanja glede priključitve ali načina uporabe naprave, se obrnite na proizvajalca (ali na njegov servisni center).

PREDVSEM ZARADI LASTNE VARNOSTI, UPOŠTEVAJTE PROSIM SLEDEČE NAPOTKE:

- Pred uvedbo naprave v pogon preverite popolnost, delovanje in tesnost naprave!
- Nikoli ne prižigajte in ne uporabljajte naprave, če je v okvari! Pokličite proizvajalca ali servis prepustite kvalificiranemu mehaniku.
- Vedno delajte varno, premišljeno in previdno!
- Nikoli ne uporabljajte naprave na silo!
- Vedno uporabljajte zaščitne pripomočke (zaščitna očala, rokavice, varnostne čevlje itd.).
- Jeklo, kovine ali drugi materiali se lahko med stiskanjem zlomijo. Zato pazite na ustrezne varnostne ukrepe v okolju.
- Otroci in tuje osebe naj bodo varno oddaljene od naprave.
- Stiskalnico fiksirajte trdno na tleh in zato uporabite stenske vložke in vijake.
- V nobenem primeru ne skušajte s stiskalnico napenjati ali stiskati njenih vzmeti.
- Pred vsako uporabo preverjajte dele, če so brezhibni in pravilno priviti.
- Pokvarjene ali dotrajane dele zamenjajte z originalnimi novimi deli.
- Med transportom se lahko zgodi, da se v hidravlično olje dvižnega cilindra pride zrak. Zahvaljujoč zračnim mehurjem pa se lahko zgodi, da dvižni cilindar ne deluje pravilno. Dvižni cilindar odzračite takole:
 - Ventil dvižnega cilindra obrnite največ dvakrat proti smeri urinih kazalcev.
 - Snemite pokrov dvižnega cilindra.
 - V kratkih in hitrih presledkih premikajte vzvod dvižnega cilindra.
 - Ta postopek ponavljajte tako dolgo, dokler je to potrebno.
 - Nato dvižni cilindar ponovno zaprite s pokrovom.

Ukrepi v zasilnih primerih



Poškodovani osebi začnite čimprej dajati ustrezno prvo pomoč in pokličite zdravnika specialista v najkrajšem možnem času. Zavarujte jo pred drugimi nevarnostmi in jo pomirite.

Oznake na napravi

Legenda simbolov

V tem navodilu za uporabo ali na stroju se nahajajo sledeči simboli:





Varnost izdelka, prepovedi:

| | | |
|-------------------------------------------------------------------------------------|-------------------------------------------------------------------------------------|-------------------------------------------------------------------------------------|
|  |  |  |
| Naprava odgovarja standardom EU | Splošna prepoved (skupaj z drugim ideogramom) | Ne dotikajte se z rokami. |

Prepovedi, opozorila, ukazi:

| | | | | | |
|-----------------------------------------------------------------------------------|-----------------------------------------------------------------------------------|-----------------------------------------------------------------------------------|-----------------------------------------------------------------------------------|-------------------------------------------------------------------------------------|-------------------------------------------------------------------------------------|
|  |  |  |  |  |  |
| Napravo lahko uporabljajo le ena sama oseba. | Opozorilo/previdno | Zavarujte se pred poškodbami rok | Zavarujte se pred letečimi deli | Uporabljajte zaščitne rokavice. | Pred uporabo natančno preberite navodilo za uporabo |

Ukazi, varovanje bivanjskega okolja:

| | | | | | |
|-----------------------------------------------------------------------------------|-----------------------------------------------------------------------------------|-----------------------------------------------------------------------------------|--|-------------------------------------------------------------------------------------------|-------------------------------------------------------------------------------------|
|  |  |  | |  |  |
| Nosite zaščitna očala | Nosite varnostne čevlje | Odpadke odvrzite odgovorno - tako da ne škodujete bivanjskemu okolju | | Poškodovane in/ali dotrajane električne naprave oddajte v surovino ali na ustrezno mesto. | Zelena točka – dvojni sistem Deutschland AG |

Ovitek:

| | | | | | |
|-----------------------------------------------------------------------------------|-----------------------------------------------------------------------------------|-----------------------------------------------------------------------------------|-----------------------------------------------------------------------------------|--|--|
|  |  |  |  | | |
| Zavarujte pred vlago | Ovitek mora stati navpično. | Pozor - krhko | Teža | | |

Uporaba v skladu z namenom

Naprava služi izključno za stiskanje ob upoštevanju varnostnih napotkov.

Proizvajalec ne odgovarja za morebitne škode, ki bi nastale zaradi neupoštevanja priporočil, navodil in napotkov, ki so zajeti v tem navodilu za uporabo.

Sekundarne nevarnosti in varnostni ukrepi**Sekundarne nevarnosti – mehanske poškodbe**

| Nevarnost | Opis | Varnostni ukrep (-i) | Druge nevarnosti |
|--------------------|--------------------------------------------------------------------|------------------------------------------------------------------------------------------|------------------|
| Zatikanje, navitje | Široka obleka ali nakit se lahko ujamejo v vrteče se dele naprave. | Vedno uporabljajte prilegajočo obleko in ne nosite nakita, ki bi ga naprava lahko ujela. | |

Zanemarjanje ergonomske načel

| Nevarnost | Opis | Varnostni ukrep (-i) | Druge nevarnosti |
|-----------------------------------------------|----------------------------------------------------------------------------|----------------------------------------------------------------------------|------------------|
| Malomarna uporaba osebnih zaščitnih sredstev. | Ostri deli naprave so nevarni zaradi vreznin in poškodb zaradi stisnjenja. | Zato vedno uporabljajte varnostne rokavice, kadar uporabljate orodje. | |
| Nepripravljena lokalna osvetlitev | V premalo osvetljenem prostoru obstaja večja nevarnost poškodb. | Pri delu z napravo vedno poskrbite, da bo delovni prostor dobro osvetljen. | |

Odstranjevanje

Napotki za odstranjevanje izhajajo iz ideogramov, ki se nahajajo na napravi oziroma na ovitku. Njihov pomen je razložen v poglavju »Oznake na napravi«.

Način odstranjevanja ovitka

Ovitek ščiti napravo, da se med transportom ne poškoduje. Ovitek izbiramo glede na način njegove ponovne uporabe ali načina odlaganja. Večinoma je embalaža namenjena za reciklažo.

Ponovna uporaba ovitka kot surovine zmanjšuje stroške nastale z odstranjevanjem odpadkov.

Deli ovitka (npr. folije, Styropor®), so lahko nevarni za otroke. **Obstaja nevarnost zadušitve!**

Dele ovitka shranjujte izven dosega majhnih otrok; čimprej jih odstranite.

Zahteve, ki jih mora spolnjevati uporabnik

Uporabnik je pred uporabo naprave dolžan natančno prebrati navodilo za uporabo.

Izobrazba

Za uporabo ni potrebna nobena posebna izobrazba, razen strokovnih napotkov v zvezi z uporabo naprave.

Minimalna starost

Mladoletniki lahko uporabljajo napravo, ko dopolnijo 16. leto starosti. Izjema so mladoletniki, ki se kot vajenci udeležijo del z namenom, da se naučijo pravilne uporabe; morajo pa biti pod stalnim nadzorom učitelja.

Šolanje

Glede pravilne uporabe se posvetujte z izkušeno osebo in natančno preberite navodilo za uporabo. Posebno šolanje zato ni potrebno.

Tehnični podatki

| | |
|--------------------------------|-----------------------|
| Največji delovni tlak: | 20 t |
| Delovno področje: | 90 -780 mm |
| Zvitek: | 7 možnosti nastavitve |
| Višina dviga: | 145 mm |
| Osnovne dimenzije (D x Š x V): | 700 x 650 x 1520 mm |
| Teža neto/bruto: | 81 kg/ 90 kg |

Transport in skladiščenje



Naprava je koncipirana samo za stacionarno uporabo.
Če je ne uporabljate, shranite napravo na suho in zaklenjeno mesto.

Montaža in prva uvedba v pogon

Varnostni napotki pri prvi uporabi naprave v pogon

- Vedno pazite, da je naprava pritrjena na primerno površino.
- Redno pregledujte, če so vsi vijačni spoji dobro priviti.

Postopek

- Napravo trdno privijte na tla.

Rokovanje

- S čepom v okvir nastavimo potrebno delovno višino.
- Ventil dviznega cilindra zapremo.
- Tlačimo z ročico (vzvodom) dviznega cilindra.
- Če odpremo ventil, se dvizni cilinder dvigne nazaj v izhodiščni položaj.

Varnostni napotki za rokovanje

- Napravo uporabljajte šele, ko v celoti preberete priloženo navodilo za uporabo.
- Upoštevajte varnostne napotke, ki so navedeni v tem navodilu.
- Obnašajte se odgovorno napram drugim osebam.

Pregledi in vzdrževanje

Naprava naj bo vedno čista in brez prahu.
Redno mažite vse gibljive dele z mazivom.

Varnostni napotki za preglede in vzdrževanje

Le redno vzdrževana in dobro negovana naprava lahko zanesljivo služi svojemu namenu. Nezadostno ali neredno vzdrževanje in nega lahko povzroči nepričakovane nezgode ali poškodbe.

Plan nadziranja in vzdrževanja

| Časovni interval | Opis | Druge podrobnosti |
|------------------|---------------------------------------------------------------------------------------------------------------------------------------------|-------------------|
| Po vsaki uporabi | <ul style="list-style-type: none">• Napravo obrišite s čisto in suho krpo ali izpihajte z ne premočnim curkom tlačnega zraka. | |

Servis

Ali imate **tehnična vprašanja? Reklamacijo? Ali potrebujete rezervne dele ali nova navodila za uporabo?**

Na naši spletni strani www.guede.com Vam bomo v oddelku **Servis** hitro pomagali. Prosimo, pomagajte nam, da bomo lahko mi pomagali vam. Da lahko Vašo napravo v primeru reklamiranja identificiramo, prosimo, da nam pošljete serijsko številko, št. naročila in leto izdelave. Vse navedene podatke boste našli na tipski etiketi. Da imate vse navedene informacije pri roki, jih prosim vnesite tu:

Serijska številka:

Številka naročila:

Leto izdelave:

Telefon: +49 (0) 79 04 / 700-360

Telefaks: +49 (0) 79 04 / 700-51999

E-pošta: support@ts.guede.com

Pomembna informacija za stranke

Opozarjamo Vas, da napravo v času garancije ali izven nje vračate zavito v originalnem ovitku. S tem ukrepom se učinkovito prepreči odvečno škodovanje pri transportu ali spornemu reševanju. Naprava je optimalno varovana samo, če je zavita v originalni ovitek in tako je možna tekoča obdelava.

Opseg isporuke

| Poz. br. | Opis | Broj kom |
|----------|----------------------|----------|
| 1 | Nogara preše | 2 |
| 2 | Distatni dio | 1 |
| 3 | Radno ležište | 1 |
| 4 | Stubovi | 1 |
| 5 | Križni komad | 1 |
| 6 | 20 t podiz. cilindar | 1 |
| 7 | Opruga | 2 |
| 8 | Zakačka | 2 |
| 9 | Podizna ploča | 1 |
| 10 | Čelična ploča | 2 |
| 11 | Šipka | 2 |

Jamstvo

Garantni rok je 12 mjeseci prilikom industrijske uporabe, a 24 mjeseca za potrošača i počinje na dan prodaje uređaja.

Jamstvo se odnosi samo na nedostatke, koji su nastali zbog kvarnog materijala ili putem proizvodnje. Neophodno je, da se prilikom reklamacije dopremi i račun, koji mora biti potpisan od strane prodavača i obilježen datumom te pečatom prodavaonice.

U okvir jamstva ne spadaju kvarovi, koji bi nastali putem nepravilne uporabe kao npr.: preopterećenje stroja, rukovanje silom odnosno zbog štetnog dodira sa stranim predmetima.

Opće upute za sigurnost na radu

Prije prvog stavljanja stroja u rad neophodno je pročitati sve informacije i upute navedene u Napatku za uporabu. U slučaju bilo kakvih sumnja ili poteškoća u vezi instalacije i rukovanja sa strojem obratite se proizvođaču (Odjelu za servis).

U SVRHU OSIGURANJA VISOKOG STUPNJA BEZOPASNOSTI I SIGURNOSTI KOD RADA SA STROJEM PRIDRŽAVAJTE SE, MOLIM, SLIJEDEĆIH UPUTA ZA RAD:

- Prije puštanja postrojenja u rad provjerite potpunost, sposobnost za rad (funkcionalnost) i zabrtvljenost postrojenja.
- Nikada ne koristite uređaj, koji nije sasvim ispravan! Obratite se proizvođaču ili ga odnesite u autorizirani servis radi tehničkog pregleda od strane stručno osposobljenog mehaničara.
- Uvijek radite vrlo oprezno i razmišljajte.
- Ni u kom slučaju ne koristiti preveliku silu!
- Uvijek koristite osobna zaštitna sredstva (zaštitne naočale, rukavice, sigurnosne cipele itd.).
- Čelik, metal i drugi materijali se mogu prilikom presovanja slomiti. Poduzmite do odgovarajuće mjere sigurnosti u okolini mjesta rada s postrojenjem.
- Djeca i neovlaštene osobe se moraju zadržavati van dosega montažne rampe.
- Prešu dobro pričvrstite uz pod uz upotrebu tipla i vijaka.
- Ni u kom slučaju ne pokušavajte sami naprezati ili pritiskati opruge.
- Prije svake upotrebe postrojenja provjerite dijelove istog u pogledu njihovog besprijekornog stanja i zategnutost vijčanih spojeva.
- Dijelovi u kvaru moraju biti odmah zamijenjeni odgovarajućim novim dijelovima.
- Tijekom prijevoza preše može doći do oslobađanja zraka u hidrauličkom cilindru unutar podiznog cilindra. Zračni mjehurići mogu uzrokovati neispravno funkcioniranje podiznog cilindra. Kod odzračivanja podiznog cilindra postupajte na slijedeći način:
 - Ventil podiznog cilindra okrenite najviše dva puta protiv smjera vrtnje kazaljke na satu.
 - Skinite kapu podiznog cilindra.
 - Pritišćite polugu podiznog cilindra u kratkim brzim intervalima.
 - Ovaj postupak ponavljajte uvijek kada to bude potrebno.
- Ponovo zatvorite podizni cilindar kapom.

Upute za slučaj nužde

Osigurajte prvu pomoć prema vrsti ozljeda i što najbrže potražite stručnu liječničku pomoć. Oštećenu osobu čuvajte od drugih opasnosti i pomirite ga. **Za slučaj eventualnih nezgoda i ozljeda na radu, na radnom mjestu mora biti uvijek na raspolaganju priručna ljekarna za pružanje prve pomoći u skladu sa standardom DIN 13164. Nakon korištenja određenog materijala iz priručne ljekarne neophodno je isti odmah dopuniti. Trebate li pomoć, navedite slijedeće podatke:**



1. Mjesto nezgode
2. Vrsta nezgode
3. Broj ozlijeđenih osoba
4. Vrsta ozljede

Oznake na uređaju







Značenje simbola

U ovom napatku i/ili na stroju koriste se slijedeći simboli - ideogrami:





Sigurnost produkata, zabrane:

| | | |
|-----------------------------------------------------------------------------------|-----------------------------------------------------------------------------------|-----------------------------------------------------------------------------------|
|  |  |  |
| Proizvod ispunjava zahtjeve odgovarajućih normi EU. | Opća zabrana (zajedno sa drugim ideogramom). | Dodirivanje zabranjeno. |

Zabrane, upozorenja, upute:

| | | | | | |
|-----------------------------------------------------------------------------------|-----------------------------------------------------------------------------------|-----------------------------------------------------------------------------------|-----------------------------------------------------------------------------------|-------------------------------------------------------------------------------------|-------------------------------------------------------------------------------------|
|  |  |  |  |  |  |
| Uređaj mogu koristiti samo <u>jedna</u> osoba. | Upozorenje/Pažnja | Opasnost od fizičkih povreda ruku. | Opasnost od letećih dijelova. | Koristite zaštitne rukavice. | Prije rada sa strojem pažljivo pročitajte ovaj naputak za uporabu. |

Upute, zaštita okoliša:

| | | | | | |
|-----------------------------------------------------------------------------------|-----------------------------------------------------------------------------------|-----------------------------------------------------------------------------------|--|---------------------------------------------------------------------------------------------------------------------------|-------------------------------------------------------------------------------------|
|  |  |  | |  |  |
| Pri radu koristite zaštitne naočale. | Upotrebljavajte zaštitnu obuću. | Osigurajte stručnu likvidaciju otpada kako ne bi došlo do oštećenja okoliša. | | Električne ili elektronske uređaje u kvaru i/ili likvidirane uređaje odnesite u odgovarajuće centre za skupljanje otpada. | Zelena točka–Dales System Deutschland AG |

Pakiranje:

| | | | | | |
|-------------------------------------------------------------------------------------|------------------------------------------------------------------------------------|-------------------------------------------------------------------------------------|-------------------------------------------------------------------------------------|--|--|
|  |  |  |  | | |
| Čuvajte od utjecaja vlage. | Ambalaža mora biti okrenuta prema gore. | Pozor! Krhki tovar! | Težina | | |

Korištenje uređaja sukladno njegovoj namjeni

Postrojenje se koristi isključivo za prešanje, uz poštivanje sigurnosnih uputa.

Proizvođač ne snosi nikakvu odgovornost za štete nastale uslijed nepoštivanja odredbi opće važećih propisa te uslijed nepoštivanja odredbi i uputa navedenih u ovom naputku za korištenje.

Sekundarna opasnost i zaštitne mjere

Mehanička sekundarna opasnost

| Opasnost | Opis | Zaštitna(e) mjera(e) | Sekundarna opasnost |
|---------------------|-------------------------------------------------------------------|-------------------------------------------------------------------------------------|---------------------|
| Hvatanje, namotanje | Široka odjeća ili nakit mogu biti zahvaćeni pokretnim dijelovima. | Nosite uvijek odjeću uz tijelo i nemojte nositi nakit, koji bi mogao biti zahvaćen. | |

Nepoštivanje ergonomskih načela

| Opasnost | Opis | Zaštitna(e) mjera(e) | Sekundarna opasnost |
|------------------------------------------------|----------------------------------------------------------------------------------------|------------------------------------------------------------------------|---------------------|
| Nemarno korištenje sredstava za osobnu zaštitu | Svi dijelovi na uređaju mogu prouzrokovati oštećenja zbog sječenja ili drugih ozljeda. | Zato uvijek koristite sigurnosne rukavice, kada upotrebljavate uređaj. | |
| Nedovoljno lokalno osvjetljenje | Nedostatno osvjetljenje predstavlja veliki sigurnosni rizik. | Prilikom rada sa aparatom osigurajte uvijek dostatno osvjetljenje. | |

Likvidacija

Upute za likvidaciju ovog uređaja proizlaze iz navedenih piktograma, koji se nalaze na njegovom kućištu na stroju na omotaču. Objašnjenja značenja pojedinačnih ideograma ćete naći u poglavlju „Oznake na stroju“.

Likvidacija transportne ambalaže

Ambalaža štiti uređaj od oštećenja tijekom prijevoza. Materijal ambalaže odabran je s obzirom na zaštitu okoliša i način likvidacija, što znači da materijal ambalaže može biti recikliran.

Vraćanjem ambalaže u novi ciklus ponovne upotrebe štitite sirovine i doprinosite smanjenju troškova likvidacije i postupanja s otpadom.

Dijelovi ambalaže (npr. folije Styropor®) mogu biti opasne za djecu. **Postoji opasnost od gušenja!**

Dijelove ambalaže čuvajte van doseg djece i što prije likvidirajte.

Preporuke prije upotrebe

Prije upotrebe uređaja mora korisnik pažljivo pročitati ove upute za korištenje.

Kvalifikacija

Osim detaljne upute od strane stručnjaka u vezi korištenja ovog uređaja nije potrebna druga kvalifikacija.

Minimalna starost osoblja stroja

Sa crpkom smiju raditi samo osobe koje su napunile 16 godina.

Jedina iznimka jest rad maloljetnih osoba, uz uvjet da ove osobe rade sa crpkom u okviru praktičnih vježbi pod nadzorom stručnog voditelja obuke.

Obuka

Korištenje uređaja zahtijeva samo odgovarajuću pouku od strane stručne osobe odnosno upoznavanje sa uputama navedenim u naputku za korištenje. Specijalna obuka nije neophodna.

Tehnički podaci

| | |
|---------------------------------------|---------------------------|
| Maksimalan tlak presovanja: | 20 t |
| Radno područje: | 90 -780 mm |
| Stroj za utiskivanje | s 7 varijanti podešavanja |
| Visina podizanja: | 145 mm |
| Osnovne dimenzije (D x Š x V): | 700 x 650 x 1520 mm |
| Težina netto/brutto: | 81 kg/ 90 kg |

Transport i skladištenje



Uređaj je namijenjen samo za stacionarnu upotrebu.

Dijelove, koje ne upotrebljavajte čuvate na suhom i zatvorenom mjestu.

Montaža i prvo stavljanje u pogon

Sigurnosne upute za prvo stavljanje u rad

- Pazite uvijek na sigurno učvršćivanje aparata na odgovarajuću površinu.
- Provjerite da li su svi vijčani spojevi dobro zategnuti.

Postupak

- Uređaj montirajte čvrsto na tlo.

Rukovanje

- Podesite potrebnu radnu visinu stavljanjem čepa u okvir.
- Zatvorite ventil podiznog cilindra
- Pritišćite polugu podiznog valjka
- Otvaranjem ventila podizni valjak se ponovo vraća u polazni položaj.

Sigurnosne upute za osoblje stroja

- Prije korištenja uređaja obavezno pročitajte upute navedene u Naputku za uporabu.
- Pridržavajte se svih sigurnosnih uputa navedenih u naputku za uporabu.
- Pri radu se ponašajte odgovorno prema ostalim osobama.

Pregledi i održavanje

Uređaj mora biti čist i bez prašine.
Redovito podmazujte pokretne dijelove.

Sigurnosne upute za tehničke preglede i održavanje

Samo redovito održavan uređaj može biti dobar pomoćnik pri radu. Nedovoljno održavanje i njega mogu uzrokovati nepredvidive nezgode i ozljede.

Plan kontrola i održavanja

| Vremenski interval | Opis | Napomene |
|----------------------|-----------------------------------------------------------------------------------------------------------------------------------------|----------|
| Nakon svake upotrebe | <ul style="list-style-type: none">Stroj obrišite čistom i suhom krpom ili puhanjem komprimiranog zraka pod niskim tlakom. | |

Servis

Imate li tehnička pitanja? Želite podnijeti reklamaciju? Potrebni su Vam rezervni dijelovi ili naputak za upotrebu? Na našem homepage www.guede.com u sekciji Servis ćemo Vam pomoći, brzo i bez nepotrebne papirologije. Molimo Vas da nam pomognete pomoći Vam. Radi jednostavne identifikacije Vašeg stroja u slučaju podnošenja reklamacije, potreban nam je serijski broj proizvoda, broj za narudžbu te godina proizvodnje. Svi ovi podaci navedeni su na tipskoj pločici stroja. Kako biste imali ove podatke uvijek pri ruci, upišite ih, molim, u dole navedena polja.

Serijski broj:
Broj za narudžbu:
Godina proizvodnje:

Tel.: +49 (0) 79 04 / 700-360
Fax: +49 (0) 79 04 / 700-51999
E-Mail: support@ts.guede.com

Važna informacija za korisnika

Proizvod uvijek vraćajte u originalnoj ambalaži ako je u pitanju servis u sklopu garancije. Pomoću ove bezbjednosne mjere učinkovito spriječite oštećenje prilikom transporta i njegovog spornog rješavanja. Uređaj je optimalno zaštićen samo, kada se nalazi u originalnoj ambalaži, čime se osigurava tekuća obrada.

Обем на доставката

| Част № | Описание | Количество |
|--------|--------------------|------------|
| 1 | Крак на пресата | 2 |
| 2 | Разперка | 1 |
| 3 | Работна площ | 1 |
| 4 | Колонки | 1 |
| 5 | Кръстосан дял | 1 |
| 6 | 20 т ход. цилиндър | 1 |
| 7 | Пружина | 2 |
| 8 | Скоба | 2 |
| 9 | Повдигаща дъска | 1 |
| 10 | Стоманена дъска | 2 |
| 11 | Прът | 2 |

Гаранция

Гаранционния срок представлява 12 месеца при промишлена употреба, 24 месеца за потребители и започва от деня на закупуване на уреда.

Гаранцията се отнася изключително за недостатъци причинени поради дефект на материала или фабричен дефект. При рекламация в гаранционния срок е необходимо да се прибави оригинален документ за покупка с дата на продажбата.

От право на гаранция са изключени непрофесионална употреба като напр. претоварване на уреда, употреба със сила, увреждане поради чужда намеса или от чужди предмети, незпазването на упътването за употреба и монтаж и нормалното износване.

Всеобщи инструкции за безопасност

Указанията за обслужване е необходимо да се прочетат изцяло преди първоначалната употреба на уреда. Ако при включването и обслужването на уреда настанат съмнения, обърнете се към производителя (сервизното отделение).

ЗА ДА БЪДЕ ГАРАНТИРАНА ВИСОКА СТЕПЕН НА БЕЗОПАСНОСТ, СПАЗВАЙТЕ ВНИМАТЕЛНО СЛЕДНИТЕ УКАЗАНИЯ:

- Преди въвеждането в действие проверете цялостта, функцията и плътността на уреда!
- Никога не пускайте в действие дефектен или нефункциониращ уред! Контактувайте производителя или оставете уреда да бъде проверен от квалифициран механик.
- Работете винаги предпазливо и с необходимото внимание!
- В никакъв случай не използвайте прекомерна сила!
- Носете винаги лични предпазни помагала (предпазни очила, ръкавици, безопасни обувки и т.н.).
- Стомана, метал или други материали по време на пресоването могат да се счупят. Затова обърнете внимание за достатъчни мерки за безопасност в близост до уреда.
- Деца и неучастващи лица дръжте извън обсега на уреда.
- Закответе пресата здраво в земята, използвайте за това дюбели и болтове.
- В никакъв случай не се опитвайте да изпъвате или свивате пружини с пресата.
- Преди всяка употреба контролирайте частите с оглед на тяхното безупречно функциониране и затягане.
- Дефектните части е необходимо да се заменят с равностойни резервни части.
- По време на транспортиране на пресата може да се стигне до това, че в хидравличното масло на повдигащия цилиндър да се освободи въздух. Благодарение на въздушните балончета може да се стигне до това, че повдигащия цилиндър нефункционира правилно. Отвъдушнете повдигащия цилиндър така:
 - Завъртете максимално два пъти вентила на повдигащия цилиндър в посока обратна на движение на часовниковите стрелки.
 - Свалете запушалката на повдигащия цилиндър.
 - Напомпете в къси бързи интервали с лоста на повдигащия цилиндър.
 - Този метод повтаряйте така често, докато е необходимо.
 - Отново затворете повдигащия цилиндър със запушалката.

Поведение в случай на беда

Окажете при злополука съответната първа помощ и повикайте колкото се може по бързо квалифицирана медицинска помощ. Предпазете пострадалия от други злополуки и го успокойте.

Заради евентуална злополука на работното място винаги трябва да има под ръка аптечка за първа помощ според DIN 13164. Материала, който е взет от аптечката, трябва незабавно да бъде допълнен. Ако изисквате помощ, посочете тези данни:



1. Място на злополуката
2. Вид на злополуката
3. Брой на ранените
4. Вид нараняване

Обозначение на уреда

Пояснение на символите

В тази инструкция и/или на уреда са използвани следните символи:





Безопасност на продукта, забрани:

| | | |
|-----------------------------------------------------------------------------------|-----------------------------------------------------------------------------------|-----------------------------------------------------------------------------------|
|  |  |  |
| Продукта отговаря на съответните норми на ЕС | Забрана, всеобща (свързана с друг пиктограм) | Забранено да се докосва |





Забрани, предупреждения, нареждания:

| | | | | | |
|-----------------------------------------------------------------------------------|-----------------------------------------------------------------------------------|-----------------------------------------------------------------------------------|-----------------------------------------------------------------------------------|-------------------------------------------------------------------------------------|-------------------------------------------------------------------------------------|
|  |  |  |  |  |  |
| Разрешено е машината да бъде обслужвана само от едно лице | Предупреждение/ внимание | Предупреждение за нараняване на ръцете | Предупреждение за летящи обекти | Използвайте предпазни ръкавици | Преди използване пречетете старателно упътването за обслужване |

Нареждания, защита на жизнената среда:

| | | | | | |
|-----------------------------------------------------------------------------------|-----------------------------------------------------------------------------------|-------------------------------------------------------------------------------------------------------------------|--|-------------------------------------------------------------------------------------|-------------------------------------------------------------------------------------------|
|  |  |  | |  |  |
| Носете предпазни очила | Носете безопасни обувки | Дефектни или ликвидирани електрически или електронни уреди могат да бъдат предадени в съответните сборни пунктове | | Опадъците ликвидирвайте професионално, така че да не вредите на жизнената среда | Опаковъчния материал от картон можете да предадете за цел рецилация във вторични суровини |

Опаковка:

| | | | | | |
|-------------------------------------------------------------------------------------|-------------------------------------------------------------------------------------|-------------------------------------------------------------------------------------|-------------------------------------------------------------------------------------|--|--|
|  |  |  |  | | |
| Пазете пред влага | Ориентация на опаковката: посока нагоре | Внимание - чупливо | Тегло | | |

Употреба в съответствие с предназначението

Уреда се използва изключително за пресоване при спазване на инструкциите за безопасност.

При неспазване на наредбите, от всеобщо валидните предписания, както и на това упътване, производителя не носи отговорност за възникнали щети.

Остатъчни опасности и предпазни мерки

Механически остатъчни опасности

| Заплаха | Описание | Предпазни мерки | Остатъчни опасности |
|-----------------------|------------------------------------------------------------------------------|---------------------------------------------------------------------------------------|---------------------|
| Захващания, навивания | Широкото облекло или бижута могат да бъдат захванати от подвижните елементи. | Носете винаги плътно облекло и не носете бижута, които биха могли да бъдат захванати. | |

Пренебрегване на ергономическите правила

| Заплаха | Описание | Предпазни мерки | Остатъчни опасности |
|---------------------------------------------------|---------------------------------------------------------------------------------------------------------------|-------------------------------------------------------------------|---------------------|
| Небрежно използване на личните предпазни помагала | Трионената верига и останалите части на уреда могат да причинят злополуки в резултат на рязване и прищипване. | Затова винаги носете предпазни ръкавици, когато работите с уреда. | |
| Недостатъчно локално осветление | Недостатъчното осветление представлява висок риск за опасност. | При работа с уреда осигурете винаги достатъчно осветление. | |

Ликвидация

Инструкциите за ликвидация произлизат от пиктограмите, които са разположени на уреда, респ. на опаковката. Описанието на отделните значения ще намерите в раздел „Обозначения“.

Ликвидация на транспортната опаковка

Опаковката пази уреда от увреждане по време на транспортиране.

Опаковъчните материали са подбрани обикновено според тяхната пестеливост спрямо околната среда и начина на ликвидация и затова могат да се рециклират.

Връщането на опаковките в обръщение на материалите пести суровини и понижава разходите за ликвидация на отпадъците.

Части от опаковката напр. фолии, Студопор®) могат да представляват опасност за децата. **Съществува опасност от задушаване!**

Частите от опаковката съхранявайте на места без достъп за деца, и ги ликвидирайте колкото се може по-бързо.

Изисквания за обслужване

Обслужващия трябва преди използването на уреда старателно да прочете инструкцията за обслужване.

Квалификация

Освен подробното запознаване от специалист не е необходимо за използването на уреда никаква специална квалификация.

Минимална възраст

С уреда могат да работят само лица, които са навършили 16 години.

Изключения прави използването на непълнолетни само, ако това става по време на професионалното обучение с цел постигане на умение под надзора на обучаващото лице.

Обучение

Използването на уреда изисква само съответен инструктаж от специалист, евент. Упътване за обслужване. Специално обучение не е необходимо.

Технически данни

| | |
|--------------------------------|--------------------------------|
| Максимално пресоващо налягане: | 20 т |
| Работна област: | 90-780 мм |
| Клише: | със 7 възможности за настройка |
| Височина на хода: | 145 мм |
| Осн. размери (Д x Ш x В): | 700 x 650 x 1520 мм |
| Тегло нето/бруто: | 81 кгр/ 90 кгр |

Транспортиране и складиране



Уреда е предназначен само за стационарна употреба.

Неупотребявани уреди трябва да се съхраняват на сухо, заключено помещение.

Монтаж и първоначално пускане в действие

Инструкции за безопасност при първоначално пускане в действие

- Обърнете внимание за безопасно закрепяне на уреда към подходяща повърхност.
- Убедете се, дали всички завинтвания са затегнати.

Метод

- Монтирайте уреда яко към земята

Обслужване

- Със запъхване на чепа в рамото регулирайте нужната работна височина
- Затворете вентила на повдигащия цилиндър
- Помпете с лоста на повдигащия цилиндър
- С отваряне на вентила повдигащия цилиндър отива обратно в изходно положение

Инструкции по безопасност за обслужване

- Употребявайте уреда едва тогава, след като внимателно сте прочели упътването за обслужване.
- Спазвайте всички указания за безопасност посочени в упътването.
- Дръжте се отговорно спрямо други лица.

Прегледи и поддръжка

Поддържайте уреда винаги чист и без прах.
Мажете с масло всички подвижни части.

Инструкции по безопасност за прегледи и поддръжка

Само редовно поддържан и опазван уред може да бъде задоволително помагало. Недостатъчна поддръжка и грижа може да доведе до неочаквани нещастия и злополуки.

План за прегледи и поддръжка

| Интервал от време | Описание | Евент. други детайли |
|---------------------|-------------------------------------------------------------------------------------------------------------------------------------------|-------------------------|
| След всяка употреба | <ul style="list-style-type: none">Избършете уреда с чист, сух парцал или продухайте с въздух под налягане с ниско налягане. | |

Сервиз

Имате ли технически въпроси? Рекламации? Необходими ли Ви са резервни части или упътване за обслужване? На нашите страници www.guede.com в отдел Сервиз ще Ви помогнем бързо и без излишна бюрокрация. Помогнете ни, моля, за да можем да Ви помагаме. За да можем да идентифицираме Вашия уред в случай на рекламация, ни е необходимо да знаем неговия сериен номер, номера на продукта и година на производство. Всички тези данни ще намерите на типовата табелка. За да ги имате под ръка постоянно, запишете ги, моля, тук.

Сериен номер:

Номер на продукта:

Година на производство:

Тел.: +49 (0) 79 04 / 700-360

Факс: +49 (0) 79 04 / 700-51999

E-Mail: support@ts.guede.com

Важни информации за клиента

Предупреждаваме, че връщането по време на гаранционния срок или и след гаранционния срок е необходимо винаги да се извърши в оригинална опаковка. С тази мярка ще се избегне излишното увреждане по време на транспортиране и неговото често спорно уреждане. Устройството е защитено оптимално само в оригиналната опаковка, и така е осигурена плавна преработка.

Conținutul lotului de livrare

| Nr. piesă | Descriere | Număr |
|-----------|------------------------------|-------|
| 1 | Picior presă | 2 |
| 2 | Talpa | 1 |
| 3 | Sania de lucru | 1 |
| 4 | Stâlpii | 1 |
| 5 | Crucea de unire | 1 |
| 6 | Cilindru de ridicare de 20 t | 1 |
| 7 | Arc | 2 |
| 8 | Cârlig | 2 |
| 9 | Placă de presare | 1 |
| 10 | Placă de oțel | 2 |
| 11 | Bară | 2 |

Garanție

Perioada de garanție se extinde pe o perioadă de 12 luni la o utilizare industrială, 24 de luni pentru consumatori, începând cu data achiziționării aparatului.

Garanția se referă numai la insuficiențele provocate de defectele de material sau de un defect de producție. În caz de reclamație în perioada de garanție, trebuie prezentat documentul original de achiziție cu data vânzării.

Garanția nu se referă la o utilizare improprie, ca de exemplu suprasolicitarea aparatului, utilizarea violentă, deteriorare prin intervenție străină sau cu obiecte străine, nerespectarea modului de utilizare și montaj și nici la uzura obișnuită.

Instrucțiuni generale de securitate

Instrucțiunile de deservire trebuie citite complet înainte de prima folosire a dispozitivului. Dacă apar îndoieli privind instalarea sau deservirea dispozitivului, adresați-vă producătorului (departamentul service).

PENTRU A FI GARANTAT UN GRAD DE SECURITATE RIDICAT, RESPECTAȚI CU STRICTEȚE URMĂTOARELE INSTRUCȚIUNI:

- Înainte de punerea în funcțiune a dispozitivului controlați integritatea, funcționalitatea și etanșeitatea acestuia!
- Niciodată nu puneți în funcțiune dispozitivul defect sau nefuncțional! Contactați producătorul sau lăsați ca dispozitivul să fie controlat de un specialist.
- Lucrați întotdeauna cu precauție și cu atenția necesară!
- În nici un caz nu folosiți forța prea mare!
- Folosiți întotdeauna ustensile de protecție (ochelari de protecție, mănuși, încălțăminte de protecție, etc.).
- Oțelul, metalele sau alte materiale se pot rupe în timpul presării. De aceea asigurați suficiente măsuri de securitate în jur.
- Copii și persoanele neparticipante mențineți în afara razei de acțiune a mașinii.
- Fixați presa rigid de sol, pentru aceasta folosiți dibluri și șuruburi.
- În nici un caz nu încercați cu presa să comprimați sau să destindeți arcuri.
- Înaintea fiecărei folosiri controlați componentele din punctul de vedere al funcționalității perfecte și a fixării.
- Componentele defecte trebuie înlocuite cu piese de rezervă echivalente.
- În timpul transportului presei este posibil ca în uleiul hidraulic din cilindru să se elibereze aer. Datorită bulelor de aer se poate întâmpla că cilindrul de presare nu va funcționa corect. Cilindrul de presare aerisiți astfel:
 - Rotiți ventilul cilindrului de presare maximum de două ori în sensul contrar acelor de ceasornic.
 - Desprindeți dopul cilindrului de presare.
 - Pompați în intervale scurte și rapide cu pârgă cilindrului de presare.
 - Repetați acest procedeu atât de des cât este doar necesar.
 - Închideți cilindrul de presare din nou cu ajutorul dopului.

Comportare în caz de urgență

Acordați primul ajutor corespunzător accidentului și chemați cât posibil de repede ajutorul medical calificat.

Feriți persoana accidentată de alte accidente și stabiliți-o.

Pentru un eventual accident, la locul de muncă trebuie să fie întotdeauna la îndemână trusa de prim ajutor conform DIN 13164. Materialul pe care-l luați din trusă trebuie imediat completat. În caz că solicitați ajutor, menționați aceste date:



1. Locul accidentului
2. Caracterul accidentului
3. Numărul de accidentați
4. Caracterul rănirii

Însemnări pe dispozitiv







Explicarea simbolurilor

În aceste instrucțiuni și/sau pe dispozitiv sunt folosite următoarele simboluri:





Siguranța produsului, interdicții:

| | | |
|-----------------------------------------------------------------------------------|-----------------------------------------------------------------------------------|-----------------------------------------------------------------------------------|
|  |  |  |
| Produsul corespunde normelor UE aferente | Interdicție generală (în legătură cu o altă pictogramă) | Atingere interzisă |





Interdicții, avertizări, obligații:

| | | | | | |
|-----------------------------------------------------------------------------------|-----------------------------------------------------------------------------------|-----------------------------------------------------------------------------------|-----------------------------------------------------------------------------------|-------------------------------------------------------------------------------------|-------------------------------------------------------------------------------------|
|  |  |  |  |  |  |
| Dispozitivul are voie să fie deservit doar de o persoană. | Avertizare/atenție | Avertizare la rănirea mâinii | Avertizare la obiecte zburătoare | Folosiți mănuși de protecție | Înainte de folosire citiți instrucțiunile de deservire |

Obligații, protejarea mediului înconjurător:

| | | | | | |
|-----------------------------------------------------------------------------------|-----------------------------------------------------------------------------------|---------------------------------------------------------------------------------------|--|--------------------------------------------------------------------------------------------------------------------------------|-------------------------------------------------------------------------------------|
|  |  |  | |  |  |
| Purtați ochelari de protecție | Purtați încălțăminte de protecție | Deșeurile lichidați profesional, în așa fel încât să nu dăunați mediului înconjurător | | Aparatele electrice sau electronice deteriorate și/sau spre lichidare trebuie predate la centrele de colectare corespunzătoare | Punct verde – Duales System Deutschland AG |

Ambalajul:

| | | | | | |
|------------------------------------------------------------------------------------|------------------------------------------------------------------------------------|------------------------------------------------------------------------------------|------------------------------------------------------------------------------------|--|--|
|  |  |  |  | | |
| Feriți de umezeală | Ambalajul trebuie orientat în sus | Atenție - fragil | Greutate | | |

Folosire în concordanță cu destinația

Dispozitivul se folosește exclusiv pentru presare, cu respectarea instrucțiunilor de securitate.

La nerespectarea prevederilor din normele generale valabile, precum și a acestor instrucțiuni, producătorul nu poate fi răspunzător de pagubele produse.

Alte pericole și măsuri de prevenire**Alte pericole mecanice**

| Pericol | Descriere | Măsură(i) de prevenire | Alte pericole |
|----------------------|-------------------------------------------------------------------------------|-------------------------------------------------------------------------------------------|---------------|
| Prindere, înfășurare | Îmbrăcămintea largă sau bijuteriile pot fi prinse de componentele în mișcare. | Purtați întotdeauna îmbrăcăminte strânsă și nu purtați bijuterii care ar putea fi prinse. | |

Neglijarea principiilor ergonomice

| Pericol | Descriere | Măsură(i) de prevenire | Alte pericole |
|--------------------------------------------------------------|-----------------------------------------------------------------------------------------------|--------------------------------------------------------------------------------|---------------|
| Folosirea neglijabilă a echipamentului de protecție personal | Lanțul de ferăstrău și alte componente pot provoca accidente în urma forfecării sau blocării. | De aceea purtați întotdeauna mănuși de protecție când lucrați cu dispozitivul. | |
| Iluminare locală necorespunzătoare | Iluminarea insuficientă prezintă risc de siguranță ridicat. | La lucru cu dispozitivul asigurați întotdeauna iluminare suficientă. | |

Lichidare

Instrucțiunile de lichidare reies din pictogramele amplasate pe dispozitiv, respectiv pe ambalaj. Descrierea semnificației pentru fiecare în parte găsiți în capitolul „Însemnări pe mașină”.

Lichidarea ambalajului de transport

Ambalajul ferește mașina de deteriorare la transport. Materialele ambalajelor sunt alese de regulă în funcție de protejarea acestora a mediului înconjurător și de modalitatea de lichidare și de aceea pot fi reciclate.

Returnarea ambalajelor în circuitul materialelor economisește materiile prime și reduce costurile de lichidare a deșeurilor.

Unele părți ale ambalajului (de ex. folia, Styropor®) pot fi periculoase pentru copii. **Există pericolul de sufocare!**

Părțile ambalajului păstrați în afara accesului copiilor și lichidați cât mai repede.

Cerințe la deservire

Deservitorul înainte de a folosi dispozitivul trebuie să citească cu atenție instrucțiunile de deservire.

Calificare

Pentru deservirea dispozitivului nu este necesară nici o calificare specială în afara instruirii de către un specialist.

Vârsta minimă

Cu dispozitivul au voie să lucreze numai persoanele care au împlinit deja 16 ani.

Excepție prezintă utilizarea dispozitivului de către tineri, dacă aceasta se exercită în timpul educației profesionale în scopul însușirii îndemnării sub supravegherea instructorului.

Instruiri

Utilizarea dispozitivului necesită doar instruire corespunzătoare de către un specialist, respectiv instrucțiunile de deservire. Nu este necesară instruire specială.

Date tehnice

Presiunea maximă de presare: 20 t
Zona de lucru: 90-780 mm
Clișeu: cu 7 posibilități de reglare
Înălțimea cursei: 145 mm
Dimensiuni de bază (L x l x H): 700 x 650 x 1520 mm
Greutate netto/brutto: 81 kg/ 90 kg

Transport și depozitare



Dispozitivul este conceput doar pentru folosire staționară.

Mașinile nefolosite trebuie păstrate într-o încăpere uscată și încălziată.

Asamblare și prima punere în funcțiune

Instrucțiuni de siguranță pentru prima punere în funcțiune

- Aveți grijă la fixarea sigură a dispozitivului de suprafața corespunzătoare.
- Asigurați-vă, că toate îmbinările cu șuruburi sunt bine strânse.

Procedeu de lucru

- Montați fix dispozitivul de sol.

Deservire

- Prin introducerea bolțurilor în cadru reglați înălțimea de lucru necesară
- Închideți ventilul cilindrului de presare
- Pompați cu pârghia cilindrului de presare
- Prin deschiderea ventilului cilindrul de presare se întoarce înapoi în poziția inițială

Instrucțiuni de siguranță pentru deservitor

- Folosiți mașina doar după ce ați citit cu atenție instrucțiunile de deservire.
- Respectați toate indicațiile de siguranță menționate în aceste instrucțiuni.
- Purtați-vă responsabil față de celelalte persoane.

Revizii și întreținere

Mențineți dispozitivul curat și fără praf.
Gresați cu ulei toate componentele mobile.

Instrucțiuni de securitate pentru revizii și întreținere

Numai mașina întreținută și îngrijită regulat poate fi o ustensilă satisfăcătoare. Întreținerea și îngrijirea insuficientă poate duce la accidente și răni neprevăzute.

Plan de revizii și întreținere

| Frecvența | Descriere | Eventual alte detalii |
|-----------------------|-----------------------------------------------------------------------------------------------------------------------------------------------------|-----------------------|
| După fiecare folosire | <ul style="list-style-type: none">Ștergeți dispozitivul cu o cârpă curată și uscată sau suflați-l cu aer comprimat la presiune joasă. | |

Servis

Aveți întrebări de ordin tehnic? Reclamații? Aveți nevoie de piese de schimb sau de manualul de operare? Pe site-ul nostru www.guede.com, la secția de Servis vă vom ajuta în mod rapid și nebirocratic. Vă rugăm să ne ajutați să vă ajutăm. Pentru ca utilajul dvs. să poată fi identificat în caz de reclamație, avem nevoie de numărul seriei, numărul comenzii și de anul de producție. Toate aceste date le veți găsi pe plăcuța de tip. Pentru ca toate aceste date să fie mereu la îndemână, vă rugăm să le notați mai jos.

Nr. serie:

Nr. comandă:

An de producție:

Tel.: +49 (0) 79 04 / 700-360

Fax: +49 (0) 79 04 / 700-51999

E-Mail: support@ts.guede.com

Informații importante pentru client

Atragem atenția că înapoierea utilajului în timpul perioadei de garanție și după aceasta trebuie efectuată numai în ambalajul original. Această măsură este luată pentru a se evita deteriorarea inutilă în timpul transportului și soluționarea deseori controversată a acesteia. Utilajul este protejat în mod optim numai în ambalajul original, astfel este asigurată și soluționarea rapidă și fără piedici a reclamației.

Opseg isporuke

| Poz. br. | Opis | Broj kom |
|----------|----------------------|----------|
| 1 | Nogara preše | 2 |
| 2 | Distatni dio | 1 |
| 3 | Radno ležište | 1 |
| 4 | Stubovi | 1 |
| 5 | Križni komad | 1 |
| 6 | 20 t podiz. cilindar | 1 |
| 7 | Opruga | 2 |
| 8 | Zakačka | 2 |
| 9 | Podizna ploča | 1 |
| 10 | Čelična ploča | 2 |
| 11 | Šipka | 2 |

Garancija

Garancija važi 12 mjeseci u slučaju industrijske upotrebe, a 24 mjeseca za potrošača; počinje važiti na dan prodaje uređaja.

Garancija se odnosi samo na nedostatke, koji su nastali zbog kvarnog materijala ili prilikom proizvodnje. Neophodno je, da se u slučaju reklamacije dopremi i račun ili faktura, koja mora biti potpisana od strane prodavca i obilježena datumom i pečatom prodavaonice.

U okvir garancije ne spadaju kvarovi, koji bi nastali putem nepravilne uporabe kao npr.: preopterećenje uređaja, rukovanje silom odnosno zbog štetnog kontakta sa drugim predmetima.

Opće upute za sigurnost na radu

Prije prvog stavljanja stroja u rad, neophodno je pročitati sve informacije i upute navedene u Napatku za uporabu. U slučaju bilo kakvih sumnja ili poteškoća u vezi sa instalacijom i rukovanjem sa strojem, obratite se proizvođaču (Odjelu za servis).

RADI OSIGURANJA VISOKOG STUPNJA SIGURNOSTI KOD RADA SA STROJEM, MOLIMO DA SE PRIDRŽAVATE SLIJEDEĆIH UPUTA ZA RAD:

- Prije puštanja postrojenja u rad, provjerite potpunost, sposobnost za rad (funkcionalnost) i zaptivenost postrojenja.
- Nikada ne koristite uređaj koji nije sasvim ispravan! Obratite se proizvođaču ili ga odnesite u autorizirani servis radi tehničkog pregleda od strane stručno osposobljenog mehaničara.
- Uvijek radite vrlo oprezno i razmišljajte.
- Niukom slučaju ne koristiti preveliku silu!
- Uvijek koristite osobna zaštitna sredstva (zaštitne naočale, rukavice, sigurnosne cipele itd.).
- Čelik, metal i drugi materijali se mogu prilikom presovanja slomiti. Poduzmite do odgovarajuće mjere sigurnosti u okolini mjesta rada s postrojenjem.
- Djeca i neovlaštene osobe se moraju zadržavati izvan dosega montažne rampe.
- Prešu dobro pričvrstite uz pod uz upotrebu tipla i vijaka.
- Niukom slučaju ne pokušavajte sami naprezati ili pritiskati opruge.
- Prije svake upotrebe postrojenja provjerite dijelove istog u pogledu njihovog besprijekornog stanja i zategnutost vijčanih spojeva.
- Dijelovi u kvaru moraju biti odmah zamijenjeni odgovarajućim novim dijelovima.
- Tokom prijevoza prese može doći do oslobađanja zraka u hidrauličkom cilindru unutar podiznog cilindra. Zračni mjehurići mogu prouzrokovati neispravno funkcioniranje podiznog cilindra. Kod odzračivanja podiznog cilindra postupajte na slijedeći način:
 - Ventil podiznog cilindra okrenite najviše dva puta u smjeru suprotnom od smjera kretanja kazaljki na satu.
 - Skinite kapu podiznog cilindra.
 - Pritišćite polugu podiznog cilindra u kratkim brzim intervalima.
 - Ovaj postupak ponavljajte uvijek kada to bude potrebno.
- Ponovo zatvorite podizni valjak kapom.

Uputstva za slučaj hitne potrebe

Osigurajte prvu pomoć prema vrsti povreda i što brže potražite stručnu ljekarsku pomoć. Oštećenu osobu sačuvajte od drugih opasnosti i smirite je.

Za slučaj eventualnih nesreća i ozljeda prilikom korištenja, na radnom mjestu mora biti uvijek na raspolaganju kutija za pružanje prve pomoći u skladu sa standardom DIN 13164. Poslije upotrebe određenog materijala iz priručne ljekarne neophodno je isti odmah dopuniti. Trebate li pomoć, navedite slijedeće podatke:



1. Mjesto nesreće
2. Vrsta nesreće
3. Broj ozlijeđenih lica
4. Vrsta ozljede

Oznake na uređaju

Značenje simbola

U ovom napatku i/ili na stroju koriste se slijedeći simboli - ideogrami:





Sigurnost proizvoda, zabrane:

| | | |
|-----------------------------------------------------------------------------------|-----------------------------------------------------------------------------------|-----------------------------------------------------------------------------------|
|  |  |  |
| Proizvod ispunjava zahtjeve odgovarajućih normi EU | Opća zabrana (zajedno sa drugim ideogramom) | Dodirivanje zabranjeno |

Zabrane, upozorenja, upute:

| | | | | | |
|-----------------------------------------------------------------------------------|-----------------------------------------------------------------------------------|-----------------------------------------------------------------------------------|-----------------------------------------------------------------------------------|-------------------------------------------------------------------------------------|-------------------------------------------------------------------------------------|
|  |  |  |  |  |  |
| Uređaj može koristiti samo <u>jedna</u> osoba. | Upozorenje/Pažnja | Opasnost od fizičkih povreda ruku | Opasnost od letećih dijelova | Koristite zaštitne rukavice. | Prije rada sa strojem pažljivo pročitajte ovaj Napatuk za uporabu. |

Upute, zaštita okoliša:

| | | | | | |
|-----------------------------------------------------------------------------------|-----------------------------------------------------------------------------------|-----------------------------------------------------------------------------------|--|---------------------------------------------------------------------------------------------------------------------------|-------------------------------------------------------------------------------------|
|  |  |  | |  |  |
| Pri radu koristite zaštitne naočale. | Upotrebljavajte zaštitnu obuću | Osigurajte stručnu likvidaciju otpada kako ne bi došlo do oštećenja okoliša. | | Električne ili elektronske uređaje u kvaru i/ili likvidirane uređaje odnesite u odgovarajuće centre za skupljanje otpada. | Zelena točka–Dales System Deutschland AG |

Pakiranje:

| | | | | | |
|-------------------------------------------------------------------------------------|-------------------------------------------------------------------------------------|-------------------------------------------------------------------------------------|-------------------------------------------------------------------------------------|--|--|
|  |  |  |  | | |
| Čuvajte od utjecaja vlage | Ambalaža mora biti okrenuta prema gore | Pozor! Krhki tovar! | Težina | | |

Korištenje uređaja sukladno njegovoj namjeni

Postrojenje se koristi isključivo za prešanje uz poštivanje sigurnosnih uputa.

Proizvođač ne snosi nikakvu odgovornost za štete nastale uslijed nepoštivanja odredbi općevažećih propisa te uslijed nepoštivanja odredbi i uputa navedenih u ovom uputstvu za korištenje.

Sekundarna opasnost i zaštitne mjere**Mehanička sekundarna opasnost**

| Opasnost | Opis | Zaštitna(e) mjera(e) | Sekundarna opasnost |
|---------------------|-------------------------------------------------------------------|------------------------------------------------------------------------------------|---------------------|
| Hvatanje, namatanje | Široka odjeća ili nakit mogu biti zahvaćeni pokretnim dijelovima. | Nosite uvijek odjeću uz tijelo i nemojte nositi nakit koji bi mogao biti zahvaćen. | |

Nepoštivanje ergonomskih načela

| Opasnost | Opis | Zaštitna(e) mjera(e) | Sekundarna opasnost |
|------------------------------------------------|----------------------------------------------------------------------------------------|------------------------------------------------------------------------|---------------------|
| Nemarno korištenje sredstava za osobnu zaštitu | Svi dijelovi na uređaju mogu prouzrokovati oštećenja zbog sječenja ili drugih ozljeda. | Zato uvijek koristite sigurnosne rukavice, kada upotrebljavate uređaj. | |
| Nedovoljno lokalno osvjetljenje | Nedostatan osvjetljenje predstavlja veliki sigurnosni rizik. | Prilikom rada sa aparatom osigurajte uvijek dostatno osvjetljenje. | |

Likvidacija

Upute za likvidaciju ovog uređaja proizlaze iz navedenih ideograma, koji se nalaze na njegovom kućištu i na omotaču. Objašnjenja značenja pojedinačnih ideograma ćete naći u poglavlju „Oznake na uređaju“.

Lichidarea ambalajului de transport

Ambalajul protejează utilajul în timpul transportului împotriva deteriorărilor. Materialele de ambalaj sunt alese de regulă în funcție de aspecte ecologice plauzibile și de modul de lichidare, de aceea acestea pot fi reciclate. Înapoierea ambalajelor în circuitul de materiale economisește materiile prime și reduce cheltuielile pentru lichidarea deșeurilor. Părți ale ambalajului (de ex. folie, stiropor®) pot prezenta pericol pentru copii. Asigurați ca copiii să nu aibă acces la aceste părți ale ambalajului și lichidați-le cât mai repede. **Pericol de asfixiere!**

Asigurați ca copiii să nu aibă acces la aceste părți ale ambalajului și lichidați-le cât mai repede.

Preporuke prije upotrebe

Prije upotrebe uređaja, korisnik mora pažljivo pročitati ove upute za korištenje.

Kvalifikacija

Osim detaljne upute od strane stručnjaka u vezi korištenja ovog uređaja, nije potrebna druga kvalifikacija.

Minimalna starost osoblja stroja

Sa prešom smiju raditi samo osobe koje su napunile 16 godina života. Jedina iznimka jest rad maloljetnih osoba, uz uvjet da te osobe rade sa prresom u okviru praktičnih vježbi pod nadzorom stručnog izvodjača obuke.

Obuka

Korištenje uređaja zahtijeva samo odgovarajuću pouku od strane stručne osobe odnosno upoznavanje sa uputama navedenim u naputku za korištenje. Specijalna obuka nije neophodna.

Tehnički podaci

| | |
|------------------------------------|---------------------------|
| Maksimalan tlak presovanja: | 20 t |
| Radno područje: | 90 -780 mm |
| Stroj za utiskivanje | s 7 varijanti podešavanja |
| Visina podizanja: | 145 mm |
| Težina netto/brutto: | 81 kg/ 90 kg |

Transport i uskladištenje



Uređaj je namijenjen samo za stacionarnu upotrebu.

Dijelove koje ne upotrebljavate čuvajte na suhom i zatvorenom mjestu.

Montaža i prvo stavljanje u pogon

Sigurnosne upute za prvo stavljanje u rad

- Pazite uvijek na sigurno učvršćivanje aparata na odgovarajuću površinu.
- Provjerite da li su svi vijčani spojevi dobro zategnuti.

Postupak

- Uređaj montirajte čvrsto na tlo.

Rukovanje

- Podesite potrebnu radnu visinu stavljanjem čepa u okvir.
- Zatvorite ventil podiznog cilindra.
- Pritišćite polugu podiznog valjka.
- Otvaranjem ventila podizni valjak se ponovo vraća u polazni položaj.

Sigurnosne upute za osoblje stroja

- Prije korištenja uređaja, obavezno pročitajte upute navedene u Naputku za uporabu.
- Pridržavajte se svih sigurnosnih uputa navedenih u Naputku za uporabu.
- Pri radu se ponašajte odgovorno prema ostalim osobama.

Pregledi i održavanje

Uređaj mora biti čist i bez prašine.
Redovito podmazujte pokretne dijelove.

Sigurnosne upute za tehničke preglede i održavanje

Samo redovito održavan uređaj može biti dobar pomoćnik pri radu. Nedovoljno održavanje i njega mogu prouzrokovati nepredvidive nezgode i ozljede.

Plan kontrola i održavanja

| Vremenski interval | Opis | Napomene |
|----------------------|-----------------------------------------------------------------------------------------------------------------------------------------|----------|
| Nakon svake upotrebe | <ul style="list-style-type: none">Stroj obrišite čistom i suhom krpom ili puhanjem komprimiranog zraka pod niskim tlakom. | |

Servis

Imate li tehnička pitanja? Želite da date reklamaciju? Potrebni su Vam rezervni delovi ili uputstvo za upotrebu? Na našem homepage sajtu www.guede.com, u sekciji 'Servis', pomoći ćemo Vam brzo i bez nepotrebne papirologije. Molimo Vas da nam pomognete kako bismo mi pomogli Vama. Radi jednostavne identifikacije Vašeg uređaja u slučaju podnošenja reklamacije, potreban nam je serijski broj proizvoda, broj za narudžbu kao i godina proizvodnje. Svi ti podaci navedeni su na tipskoj pločici uređaja. Kako biste te podatke imali uvek pri ruci, molimo da ih upišete u dole navedena polja.

Serijski broj:

Broj za narudžbu:

Godina proizvodnje:

Tel.: +49 (0) 79 04 / 700-360

Fax: +49 (0) 79 04 / 700-51999

E-Mail: support@ts.guede.com

Važna informacija za korisnika

Proizvod uvijek vraćajte u originalnoj ambalaži ukoliko je u pitanju servis u sklopu garancije. Pomoću ove sigurnosne mjere učinkovito spriječite oštećenje prilikom transporta i njegovog spornog rješavanja. Uređaj je optimalno zaštićen samo, kada se nalazi u originalnoj ambalaži, čime se osigurava tekuća obrada.

Original – EG-Konformitätserklärung

Hiermit erklären wir, dass die nachfolgend bezeichneten Geräte aufgrund ihrer Konzipierung und Bauart sowie in den von uns in Verkehr gebrachten Ausführungen den einschlägigen, grundlegenden Sicherheits- und Gesundheitsanforderungen der EG-Richtlinien entsprechen.

Bei einer nicht mit uns abgestimmten Änderung der Geräte verliert diese Erklärung Ihre Gültigkeit.

Translation of the EC-Declaration of Conformity

We, hereby declare the conception and construction of the below mentioned appliances correspond - at the type of construction being launched - to appropriate basic safety and hygienic requirements of EC Directives.

In case of any change to the appliance not discussed with us the Declaration expires.

Traduction de la déclaration de conformité CE

Nous, Déclarons par la présente que les appareils indiqués répondent du point de vue de leur conception, construction ainsi que de leur réalisation mise sur le marché, aux exigences fondamentales correspondantes des directives de la CE en matière de sécurité et d'hygiène. Cette déclaration perd sa validité après une modification de l'appareil sans notre approbation préalable.

Traduzione della dichiarazione di conformità CE

Dichiariamo con il presente noi, che la concezione e costruzione degli apparecchi elencati, nelle realizzazioni che stiamo introducendo alla vendita, sono conformi ai requisiti principali delle direttive CE sulla sicurezza ed igiene.

Nel caso della modifica dell'apparecchio da noi non autorizzata, la presente dichiarazione perde la propria validità.

Vertaling van de EG-Conformiteitverklaring

Hiermede verklaren wij, dat de genoemde machine, op grond van zijn ontwerp en bouwwijze, evenals de door ons in omloop gebrachte uitvoeringen, aan de desbetreffende fundamentele veiligheids- en gezondheidverordeningen van de EG-richtlijnen voldoen. Bij een niet met ons overeengekomen wijziging aan het apparaat verliest deze verklaring haar geldigheid.

Překlad prohlášení o shodě EU

Tímto prohlašujeme my, že koncepce a konstrukce uvedených přístrojů v provedeních, která uvádíme do oběhu, odpovídá příslušným základním požadavkům směrnice EU na bezpečnost a hygienu. V případě změny přístroje, která s námi nebyla konzultována, ztrácí toto prohlášení svou platnost.

Peklad vyhlásenie o zhode EÚ

Týmto vyhlasujeme my, že koncepcia a konštrukcia uvedených prístrojov vo vyhotoveniach, ktoré uvádzame do obehu, zodpovedá príslušným základným požiadavkám smernice EÚ na bezpečnosť a hygienu. V prípade zmeny prístroja, ktorá s nami nebola konzultovaná, stráca toto vyhlásenie svoju platnosť.

Fordítása azonosági nyilatkozat EU

Ezzel kijelentjük mi, hogy a lentiekben megjelölt gépipari termék, koncepciója és tervezése, az általunk forgalomba kerülő kivitelezésben, megfelel az EU illetékes biztonsági és higiéniai szabályzatok alapkövetelményeinek. A gépen, a velünk való konzultáció nélküli végzett változások esetén, a jelen nyilatkozat érvényességét veszti.

Prevod izjava o ustreznosti EU

S tem izjavljamo, da koncepcija in zgradba spodaj navedenih naprav v izvedbah, ki jih uvajamo na trg, odgovarja pristojnim osnovnim zahtevam smernic EU za varnost in higieno. V primeru spremembe naprave, o kateri se niste posvetovali z nami, ta izjava izgubi svojo veljavnost.

Prevođenje u Izjava o sukladnosti EU

Ovime izjavljujemo da koncepcija i konstrukcija navedenih strojeva u izvedbi u kojoj se isti puštaju u promet, udovoljavaju odgovarajućim osnovnim zahtjevima smjernica EU u području sigurnosti i higijene. Ova Izjava prestaje važiti u slučaju promjene opreme izvršene bez naše suglasnosti.

Превод на Декларация за съответствие с ЕС

С това декларираме ние, че концепцията и конструкцията на посочените уреди в изпълнения, които пускаме в обръщение, отговарят на съответните изисквания на инструкциите на ЕС за безопасност и хигиена. В случай на изменение на уреда, което не е било консултирано с нас, тази декларация губи своята валидност.

Traducere a declarație de conformitate UE

Prin prezenta noi declarăm, că concepția și construcția utilajelor prezentate, în execuția în care sunt puse în circulație, sunt conforme cu exigențele de bază aferente directivelor UE privind securitatea și igiena. În cazul modificărilor pe utilaj care nu au fost consultate cu noi, prezenta declarație își pierde valabilitatea.

Prevođenje u Izjava o usklađenosti sa propisima EU

Ovim izjavljujemo da koncepcija i konstrukcija navedenih uređaja, a u izvedbi u kojoj se isti puštaju u promet, zadovoljavaju odgovarajuće osnovne zahteve iz direktiva EU u vezi sa sigurnošću i higijenom. Ova izjava prestaje da važi u slučaju promena na opremi izvršenih bez naše saglasnosti.

Tłumaczenie Deklaracji zgodności WE

Niniejszym oświadczamy, my że koncepcja i konstrukcja przedstawionych poniżej urządzeń w wersji, która jest wprowadzona do obiegu, odpowiada stosownym podstawowym wymogom dyrektyw UE dotyczących bezpieczeństwa i higieny. Niniejsza deklaracja przestaje obowiązywać w przypadku zmiany urządzenia, która nie została z nami skonsultowana.

AT uygunluk beyanı tercümesi

Beyan ederiz ki aşağıda belirtilen piyasaya sürdüğümüz modellerin tasarım ve yapıları itibarıyla güvenli ve hijyen ile ilgili AB yönetmeliklerine uygun olduğunu beyan ederiz. Aletlerde bize danışılmadan yapılacak bir değişiklik durumunda işbu beyanname geçerliliğini yitirir.

Werkstattpresse

Workshop press | Presse d'atelier | Pressa da officina |
Werkplaatspers | Dílenský lis | Díelenský lis | Műhelyi sajtó |
Radionička preša | Delavniška stiskalnica | Цехова пeпca |
Radionička preša | Presá de atelier

Angewandte harmonisierte Normen

Harmonised standards used | Normes harmonisées appli-
cables | Použité harmonizované normy | Použité harmonizo-
vané normy | Gebruikte harmoniserende normen | Applicate
norme armonizzate | Használt harmonizált normák | Primijen-
jeni harmonizirani standardi | Uporabljeni usklajeni standardi
| Norme armonizate folosite | Използвани хармонизирани
норми | Primijenjeni harmonizirani standardi | Wykorzystane
zharmonizowane normy | Kullanilan uyum normları

24422 / WP 20 T

Einschlägige EG-Richtlinien

Appropriate EU Directives | Directives de la CE appli-
cables | Prohlášení o shodě EU | Vyhlasenie o zhode EU |
Desbetreffende EG-Richtlijnen | Direttive CE applicabili |
Illetékes EU előírások | Primjenjive smjernice EU | Uporabne
smernice EU | Directivele UE aferente | Съответни наредби на
EC | Primjenjive smjernice EU | Stosowne dyrektywy UE | Ilgili
AB yönetmelikleri

- | | |
|-----------------------------------------------------|---------------------------------------|
| <input type="checkbox"/> 2014/35/EC | <input type="checkbox"/> 2014/30/EC |
| <input type="checkbox"/> 2009/105/EC | <input type="checkbox"/> 1907/2006/EC |
| <input checked="" type="checkbox"/> 2011/65/EC ROHS | <input type="checkbox"/> 2009/142/EC |
| <input type="checkbox"/> 89/686/EEC (PPE) | <input type="checkbox"/> 1935/2004/EC |
| <input checked="" type="checkbox"/> 2006/42/EC | <input type="checkbox"/> |

Annex IV

Notified Body Name:
No: Adress:

Type Ex. Cert.-No.:

L_{WA} dB (A)

97/68/EC
Emission No.:

2000/14/EC_2005/88/EC

Konformitätsbewertungsverfahren

Method of compliance assessment | Mode d'examen de
la conformité | Modo di valutazione della conformità |
Conformiteitsbeoordelingsprocedure | Způsob posouzení
shody | Spôsob posúdenia zhody | Az azonnosság
megítélésének a módja | Način presoje istovetnosti | Način
ocenjivanja sukladnosti | Начин на обсъждане на сходство
| Modul de evaluare a conformității | Način ocenjivanja
usklađenosti | Uygunluk değerlendirmesi usulü | Metoda oceny
zdolności **Annex V**

Wolpertshausen, 08.09.2016

Garantierter Schalleistungspegel

Guaranteed sound power level | Niveau de puissance
acoustique garanti | Livello di potenza sonora garantito
| Gegarandeerd geluidsdrukniveau | Zaručená hladina
akustického výkonu | Garantovaná hladina akustického
výkonu | Garantált akusztikus teljesítményszint | Zajamčena
ravan akustične zmogljivosti | Garantirana razina akustičke
snage | Гарантирано ниво на звукова мощност | Nivelul
garantat al puterii sunetului | Garantovani nivo akustične
snage | Garanti edilen gürültü emisyonu seviyesi |
Gwarantowany poziom mocy akustycznej

Gemessener Schalleistungspegel

Measured sound power level | Niveau de puissance
acoustique mesuré | Livello di potenza sonora misurato |
Gemeten geluidsdrukniveau | Naměřená hladina akustického
výkonu | Nameraná hladina akustického výkonu | Mért
akusztikus teljesítményszint | Zajamčena ravan akustične
zmogljivosti | Izmerjena razina akustičke snage | Измерено
ниво на звукова мощност | Nivel măsurat al puterii
sunetului | Izmereni nivo akustične snage | Ölçülen gürültü
emisyonu seviyesi | Zmierzony poziom mocy akustycznej

L_{WA} dB (A)



Helmut Arnold

Geschäftsführer | Managing Director | Gérant | Amministratore delegato | Bedrijfsleider | Jednatel | Konateľ |
Ügyvezető igazgató | Direktro | Direktor | Управител | Administrator | Direktor | Sirket temsilcisi | Durektor

Güde GmbH & Co. KG, Birkichstraße 6, 74549 Wolpertshausen, Germany

Joachim Bürkle

GÜDE GmbH & Co. KG, Birkichstraße 6, 74549 Wolpertshausen, Germany

Bevollmächtigt die technischen Unterlagen zusammenzustellen.

Authorized to compile the technical file | Autorisé à compiler la documentation technique. | Autorizzato alla preparazi-
one della documentazione tecnica | Gemachtigd voor samenstelling van de technische documenten + | Zplnomocnen k
sestavování technických podkladů. | Splnomocnený zostaviť technické podklady. | Műszaki dokumentáció összeállításra
felhatalmazva | Pooblaščen za izdelavo spisov tehnične dokumentacije. | Ovlašten za formiranje tehničke dokumentacije. |
Упълномощен за съставяне на техническата документация | Импутернич сá elaboraze documentația tehnică. | Ovlašten
za formiranje tehničke dokumentacije. | Teknik evrakları hazırlamakla görevlendirilmiştir. | Upelnomocniony do zestawienia
danych technicznych

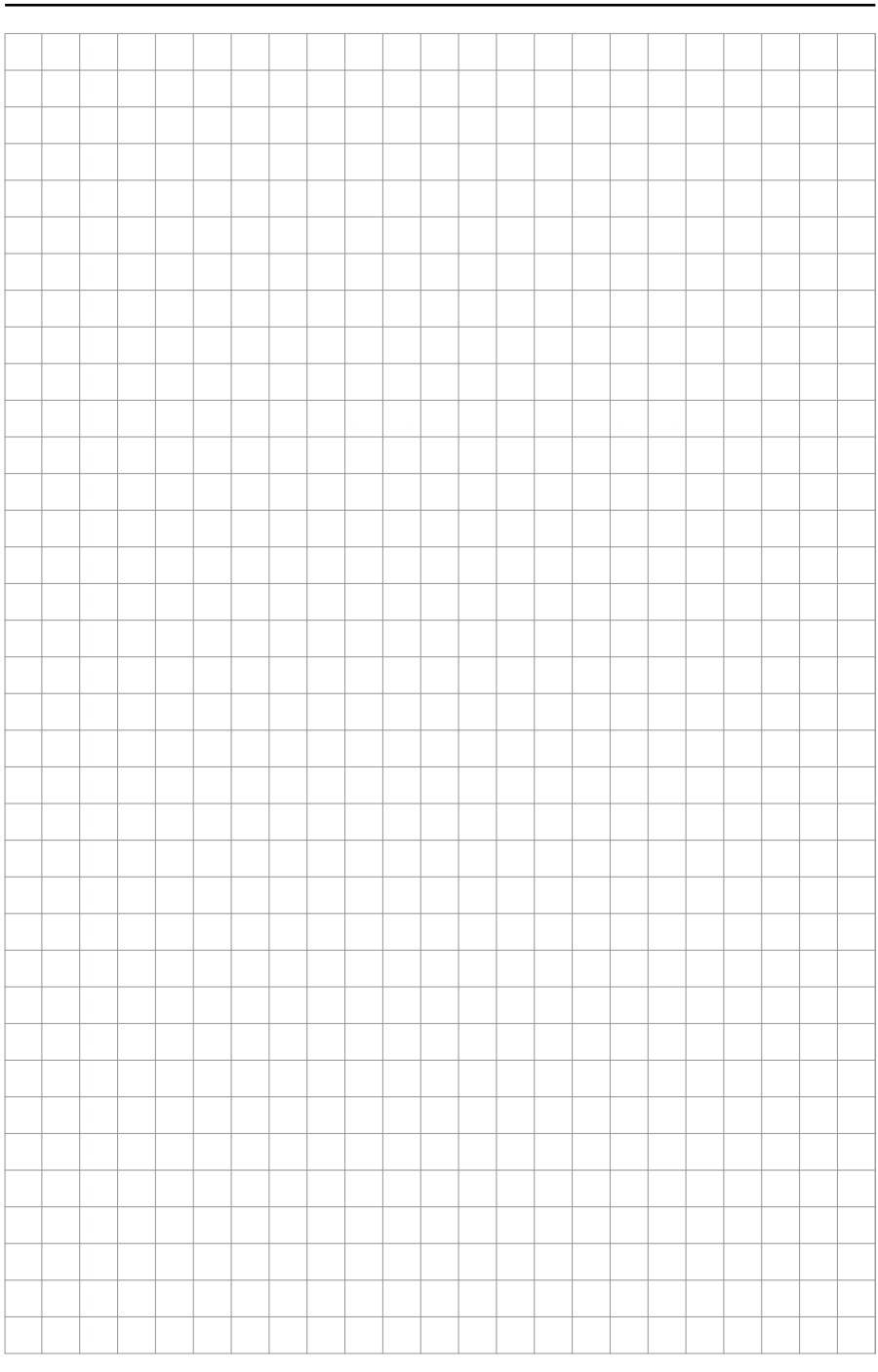

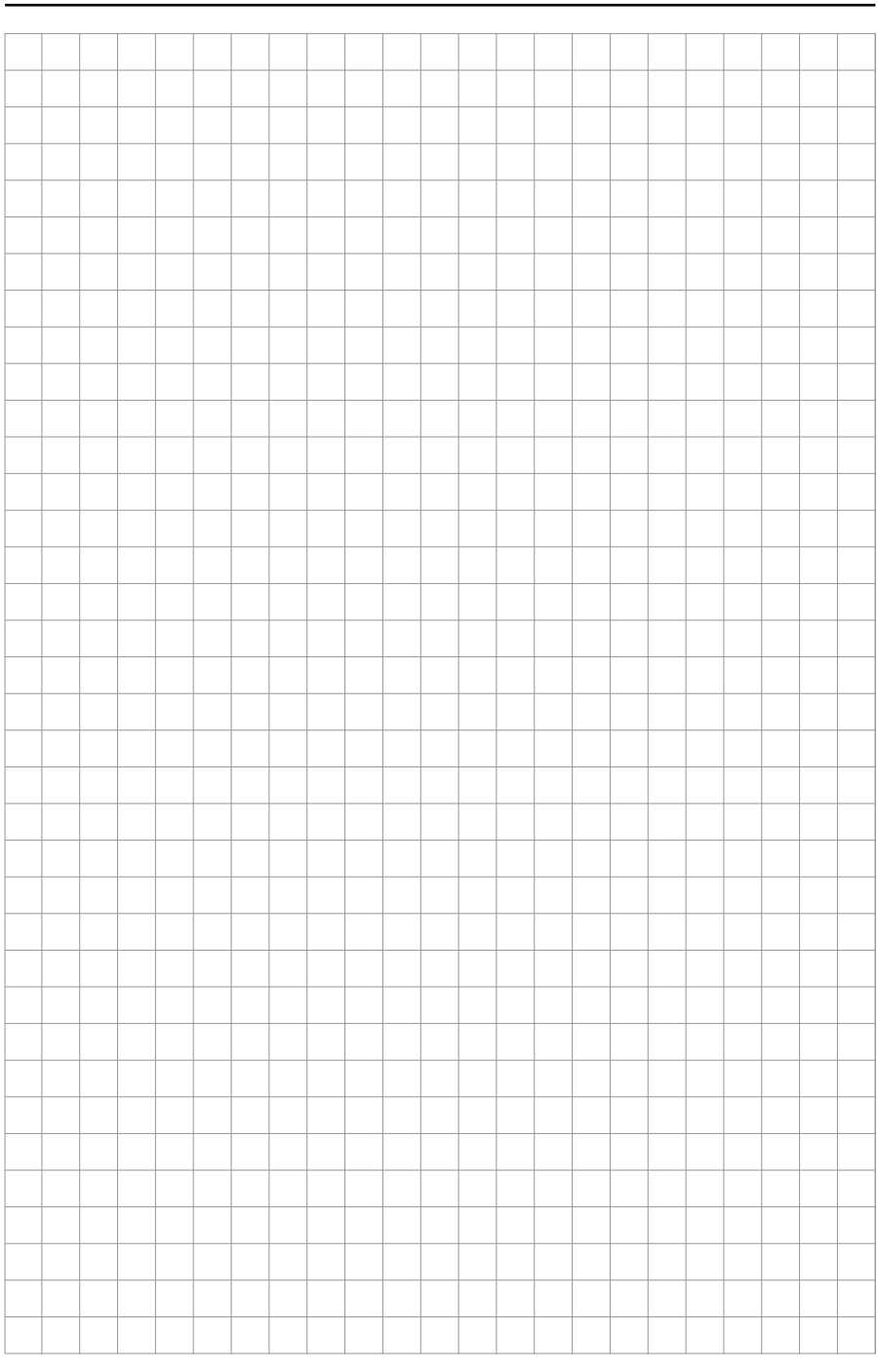

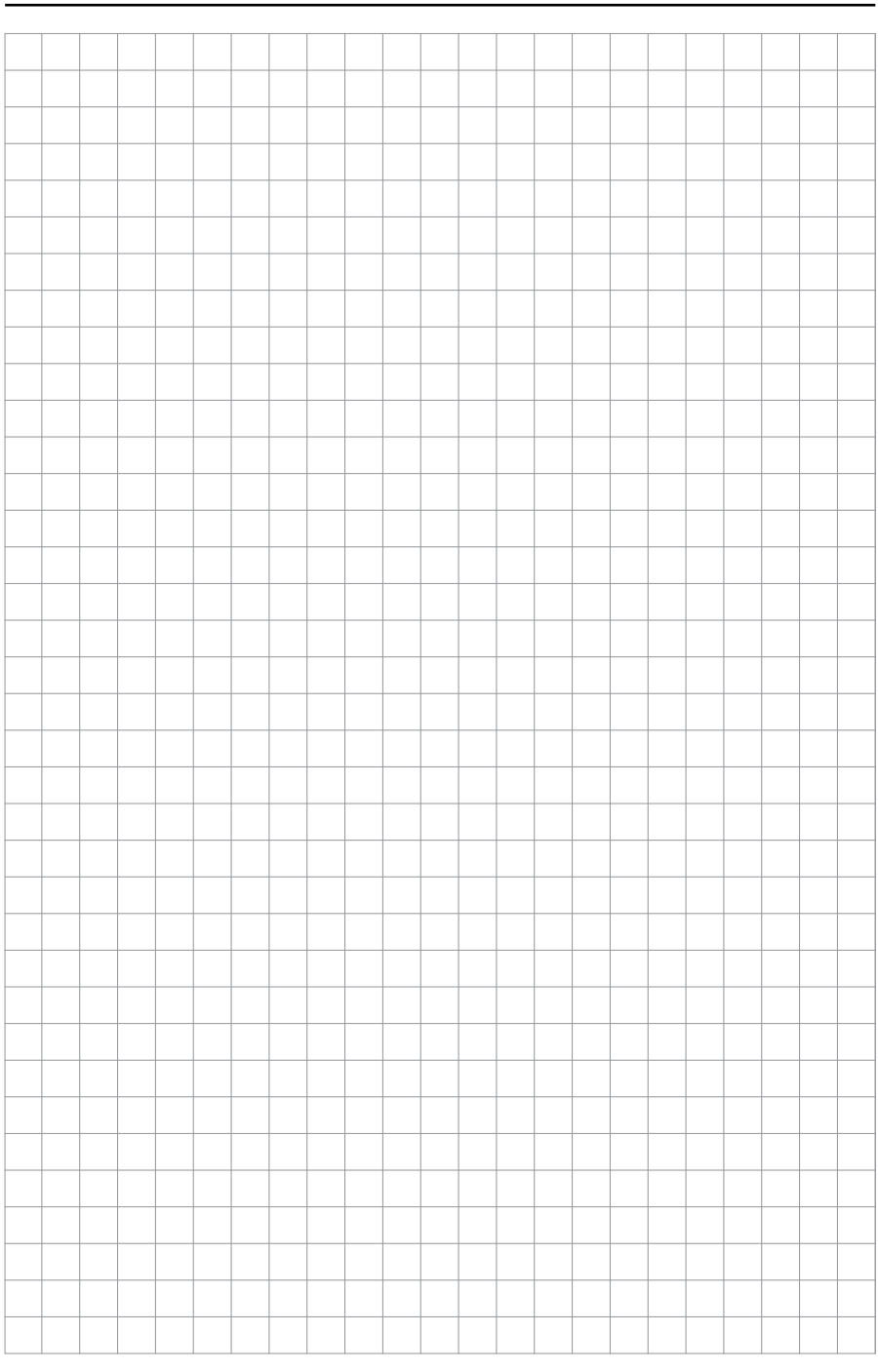

GÜDE GmbH & Co. KG
Birkichstrasse 6
74549 Wolpertshausen
Deutschland
Tel.: +49-(0)7904/700-0
Fax.: +49-(0)7904/700-250
eMail: info@guede.com

